

DOCUMENTACIÓN TÉCNICA

Ref.: CMELTMN02

Torre “ Sinaloa ”

UNE EN 1176-1:2018

UNE EN 1176-3:2018



Altura libre de caída: 0,90 m

Edad recomendada de uso: de 3 a 9 años

Tablero compacto de fibras de madera de 13 mm

Rampa de tobogán de acero inoxidable

Madera de pino tratada en autoclave Nivel IV

Tornillería protegida con tapones de polipropileno

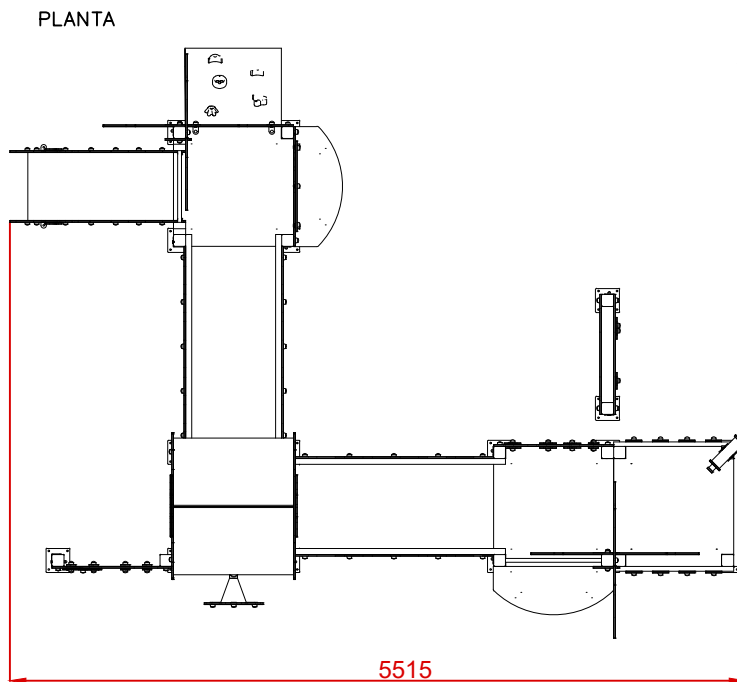
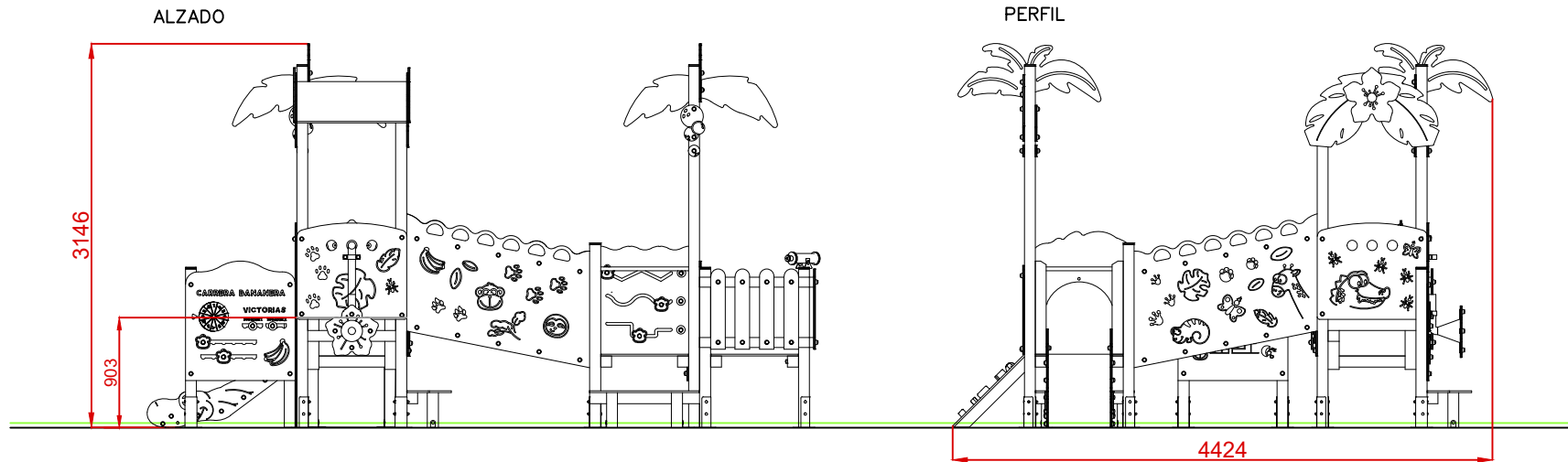

ÁREA DE SEGURIDAD
SUPERFICIE= 44,11 m²
E: 1/2

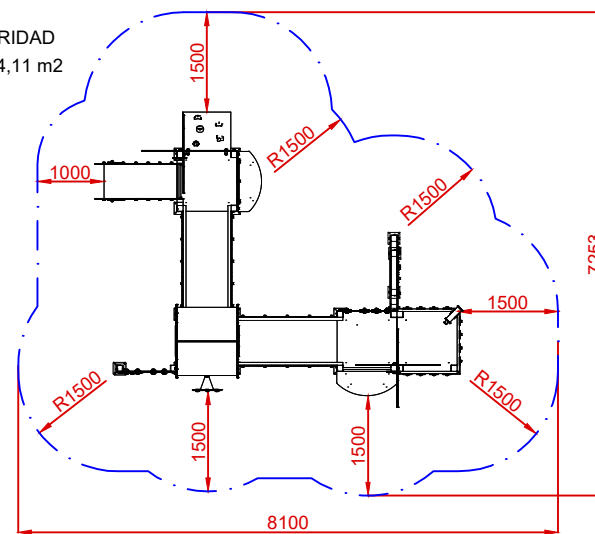

Dibujado		PLANO 1 VISTAS GENERALES		Ref:	CMELTMN02
Revisado					
Aprobado					
Descripción:		Escala:	Nº Hoja		
"SINALOA"					
				2/3	
				Fecha:	21/03/2024

PLANTA CIMENTACIÓN

DETALLES CIMENTACIÓN

ESQUEMA DE CIMENTACIÓN
EN ARENA

E: 2/1

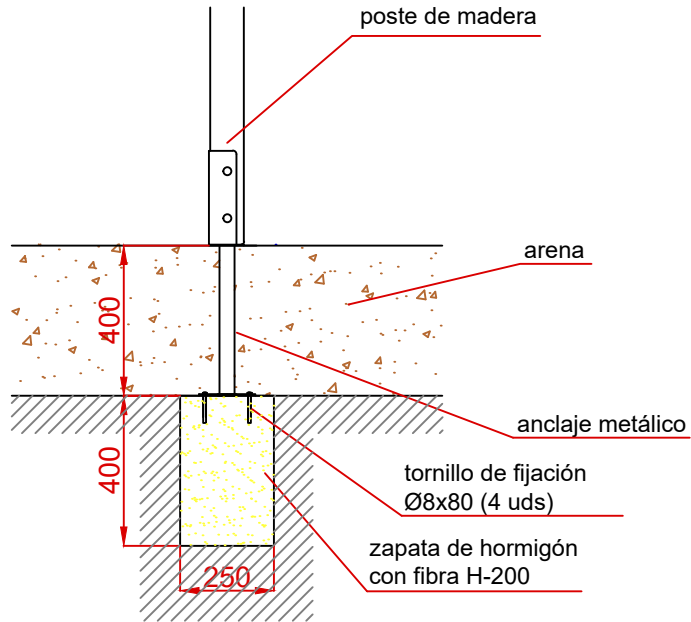

ESQUEMA DE CIMENTACIÓN
EN HORMIGÓN

E: 2/1

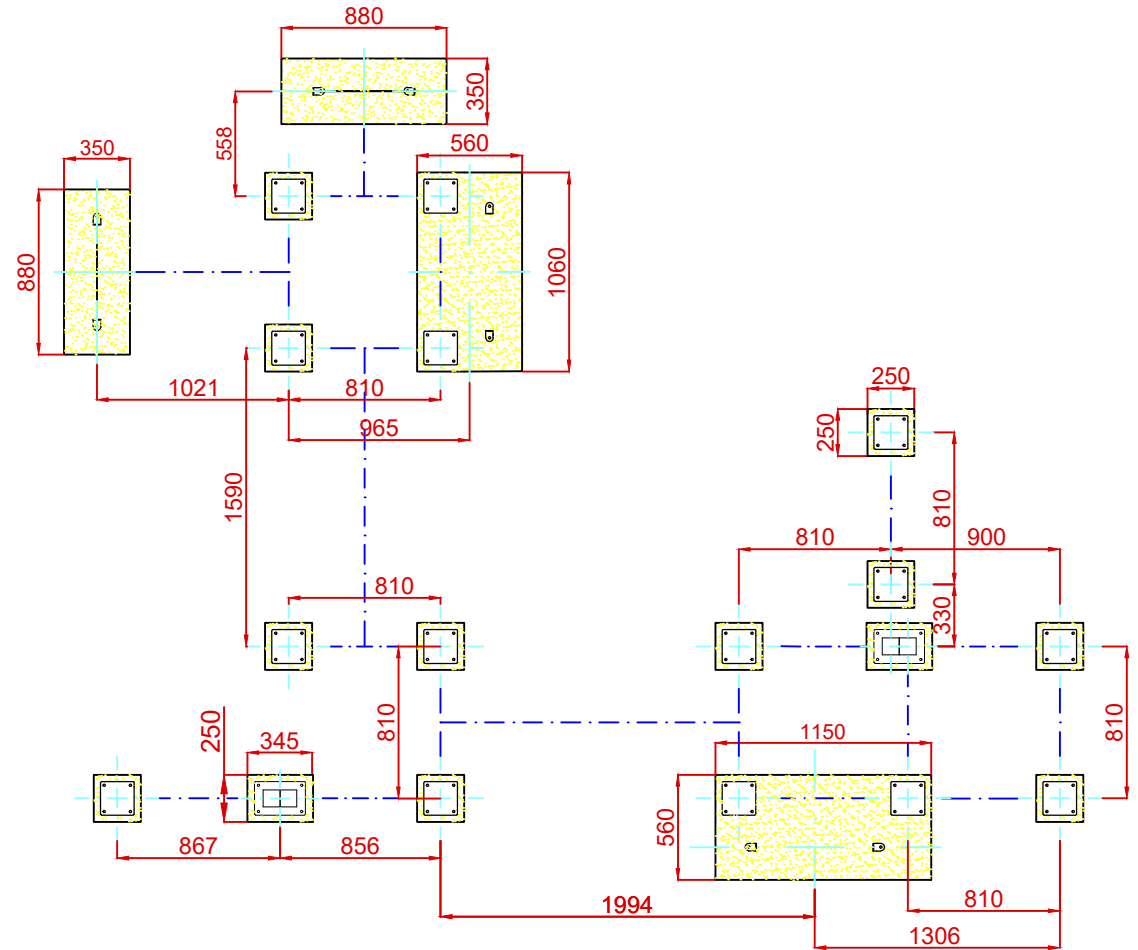
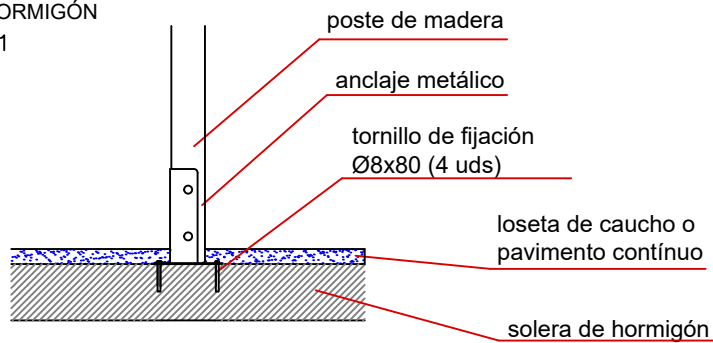

Dibujado		PLANO 2 CIMENTACIÓN Y ANCLAJES	Ref:	CMELTMN02
Revisado				
Aprobado				
Descripción:	"SINALOA"		Escala:	Nº Hoja 3/3
			Fecha:	21/03/2024