

DOCUMENTACIÓN TÉCNICA



Ref.: CMELMXT02

Torre Maxi "Oaxaca"

UNE EN 1176-1:2018

UNE EN 1176-3:2018

Altura libre de caída: 2,14 m

Edad recomendada de uso: de 3 a 14 años

Tablero compacto de fibras de madera de 13 mm

Componentes metálicos galvanizados

Postes de madera tratada en autoclave Nivel IV

Tornillería protegida con tapones de polipropileno

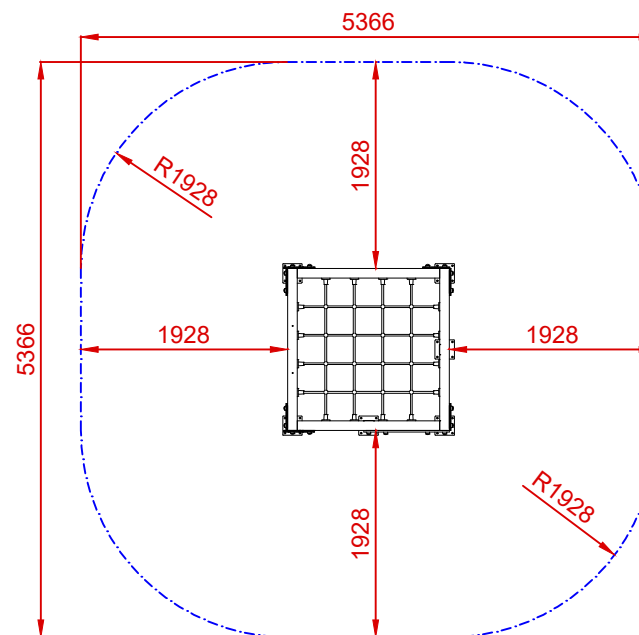
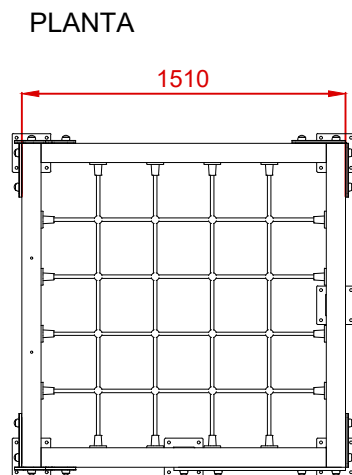
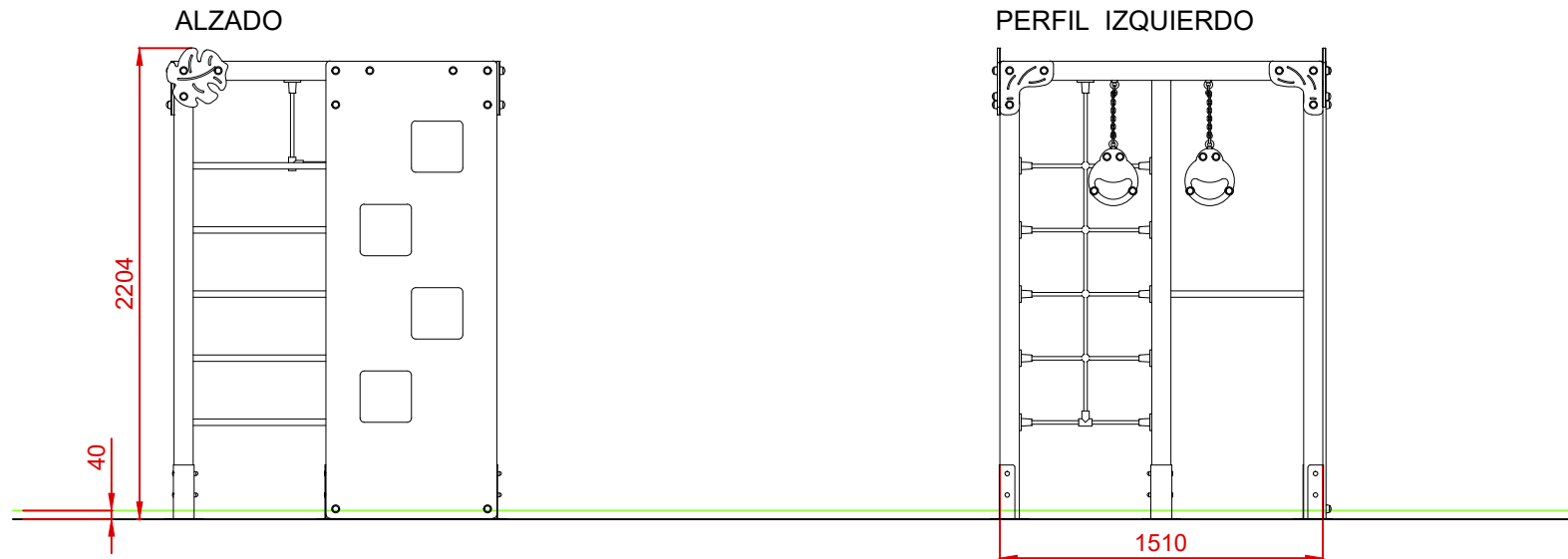

ÁREA DE SEGURIDAD
 Superficie= 25,60 m²
 E: 1/2

Dibujado		PLANO 1 VISTAS GENERALES	Ref:	CMELMXT02
Revisado				
Aprobado				
Descripción:		Escala:	Nº Hoja	
TORRE MAXI "OAXACA"			2/3	
		Fecha:	14/02/2024	

DETALLES CIMENTACIÓN

ESQUEMA DE CIMENTACIÓN EN ARENA

E: 2/1

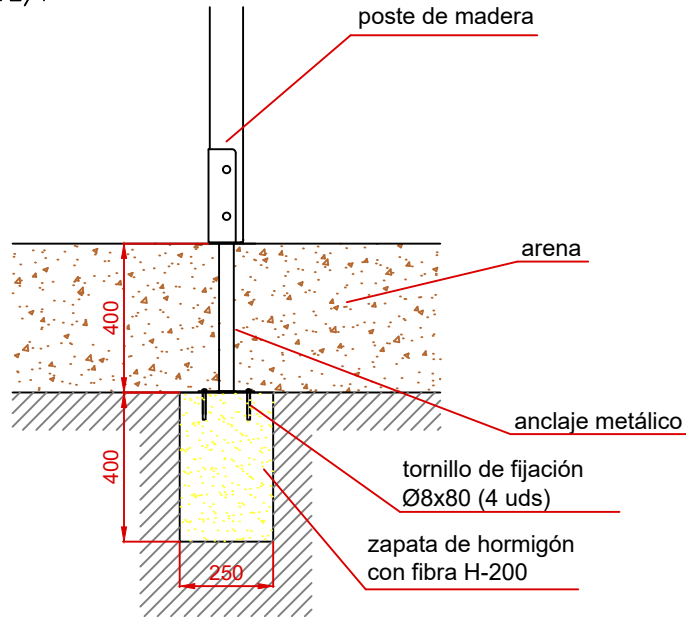

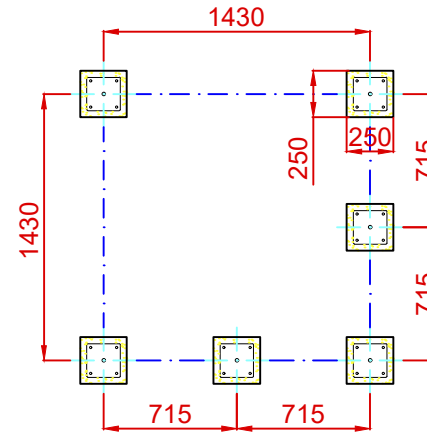

PLANTA CIMENTACIÓN

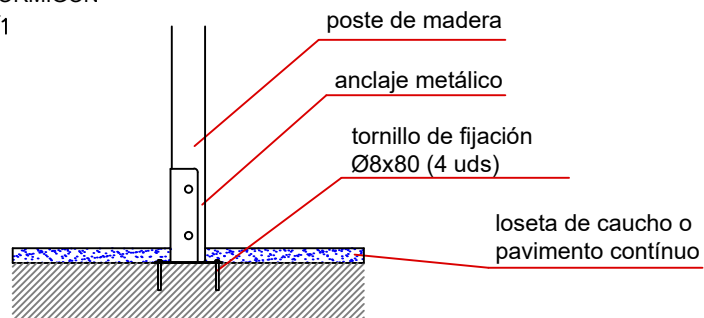

ESQUEMA DE CIMENTACIÓN EN HORMIGÓN

E: 2/1



Dibujado		PLANO 2 CIMENTACIÓN Y ANCLAJES	Ref:	CMELMXT02
Revisado				
Aprobado				
Descripción:		Escala:	Nº Hoja	
TORRE MAXI "OAXACA"			3/3	
		Fecha:	14/02/2024	