

DOCUMENTACIÓN TÉCNICA

Ref.: CMELMXT05 - I

Torre Maxi "Morelos"

UNE EN 1176-1:2018

UNE EN 1176-3:2018



Altura libre de caída: 0,90 m
Edad recomendada de uso: de 3 a 14 años
Tablero compacto de fibras de madera de 13 mm
Componentes metálicos galvanizados
Postes de madera tratada en autoclave Nivel IV
Tornillería protegida con tapones de polipropileno

ALZADO

PERFIL IZQUIERDO

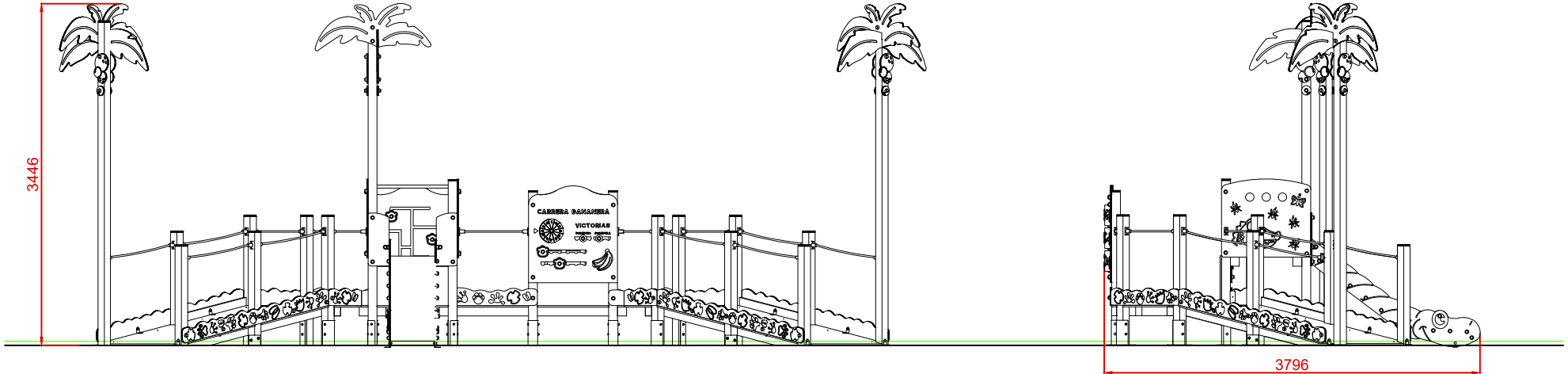

PLANTA

ÁREA DE SEGURIDAD

Superficie= 53,96 m²

E: 1/2

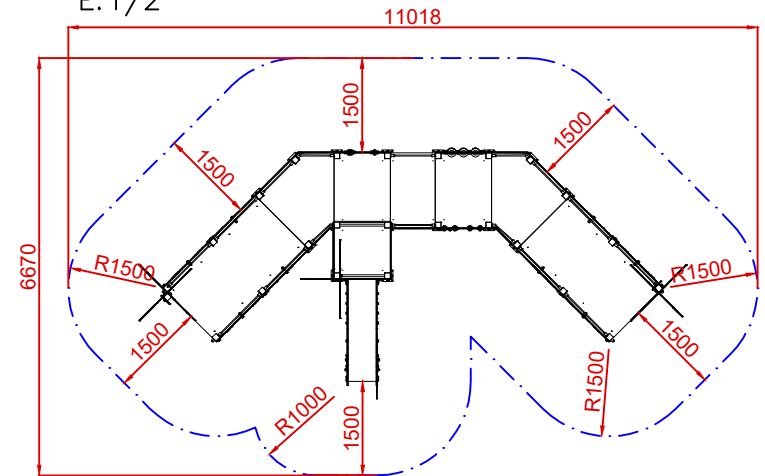
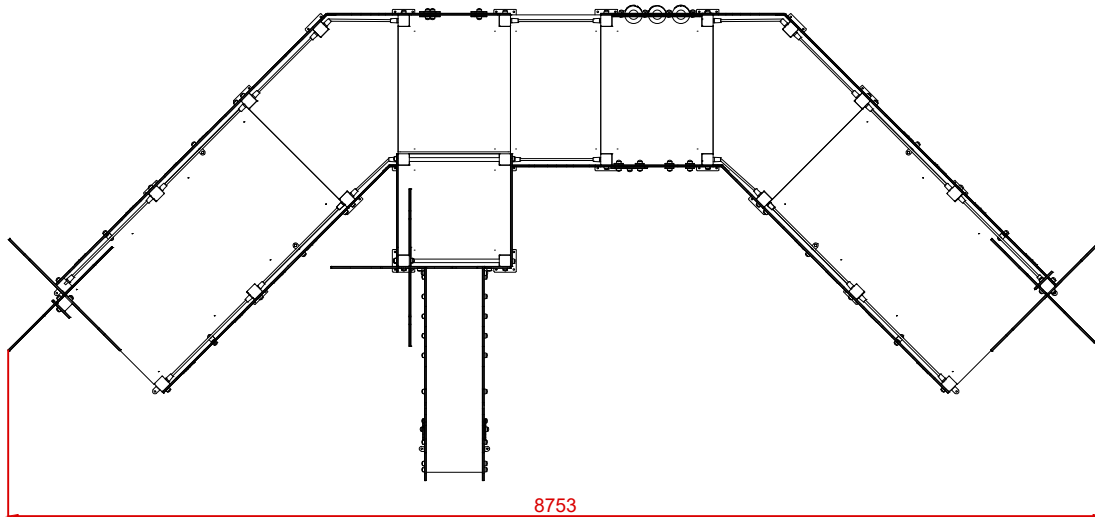

Dibujado		PLANO 1 VISTAS GENERALES	Ref:	CMELMXT05-I
Revisado				
Aprobado				
Descripción:		Escala:	Nº Hoja	
TORRE MAXI "MORELOS"			2/3	
		Fecha:	15/02/2024	

DETALLES CIMENTACIÓN

ESQUEMA DE CIMENTACIÓN
EN ARENA

E: 2/1

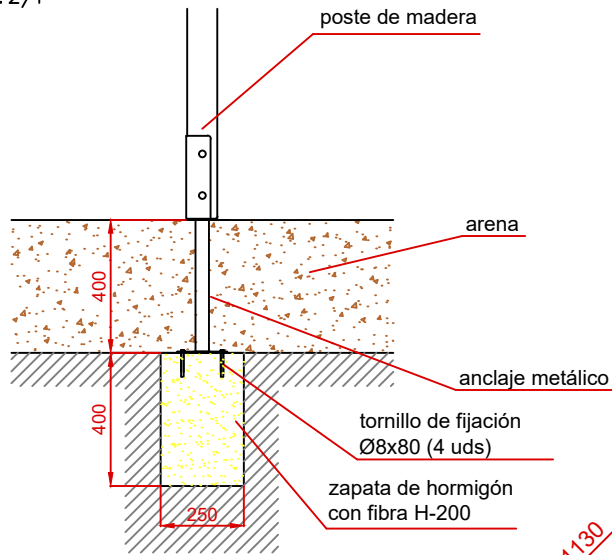

PLANTA CIMENTACIÓN

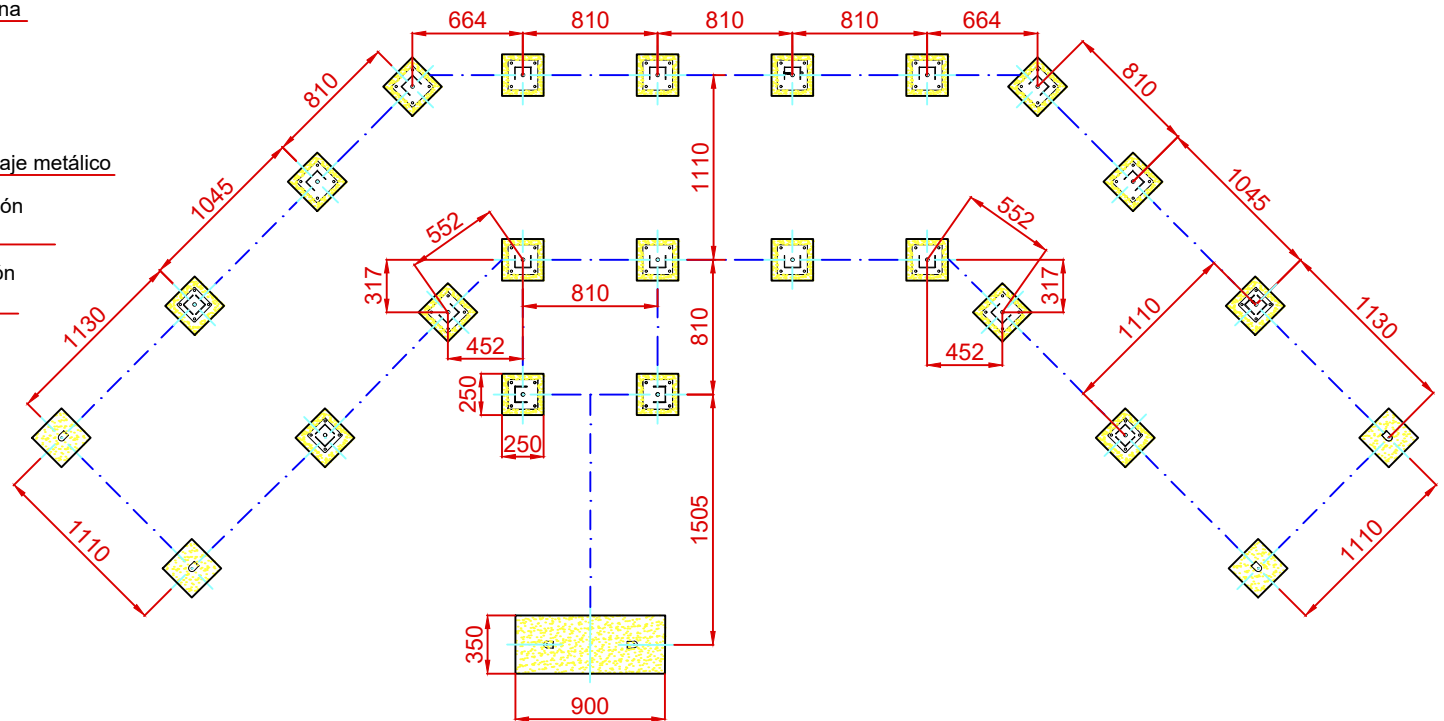

ESQUEMA DE CIMENTACIÓN
EN HORMIGÓN

E: 2/1

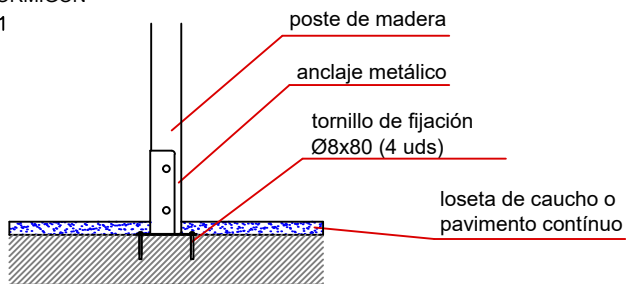

Dibujado		PLANO 2 CIMENTACIÓN Y ANCLAJES	Ref:	CMELMXT05-I
Revisado				
Aprobado				
Descripción:		Escala:	Nº Hoja	3/3
TORRE MAXI "MORELOS"		Fecha:	15/02/2024	