

DOCUMENTACIÓN TÉCNICA



Ref.: HRCTBG03

Tobogán "Rescate Baby"

UNE EN 1176-1:2018

UNE EN 1176-3:2018

Altura libre de caída: 0,60 m

Edad recomendada de uso: de 0 a 3 años

Componentes plásticos: Polietileno de alta densidad con protección UV

Rampa de tobogán y barra de protección de acero inoxidable

Tornillería protegida con tapones de polipropileno

ALZADO

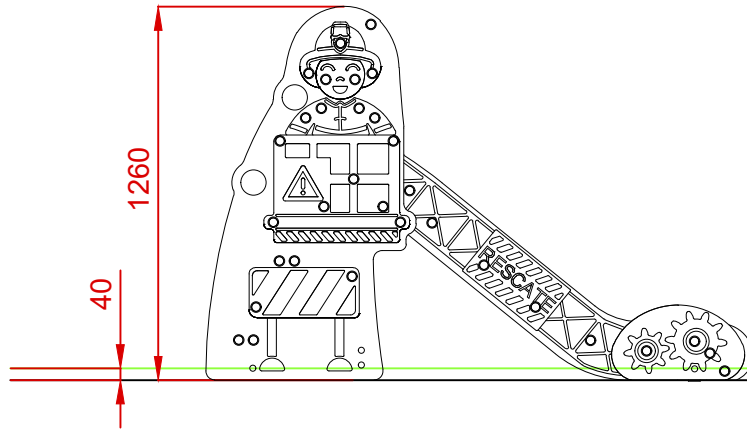

PERFIL

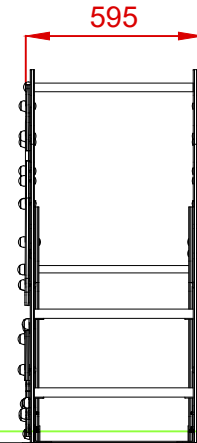

PLANTA

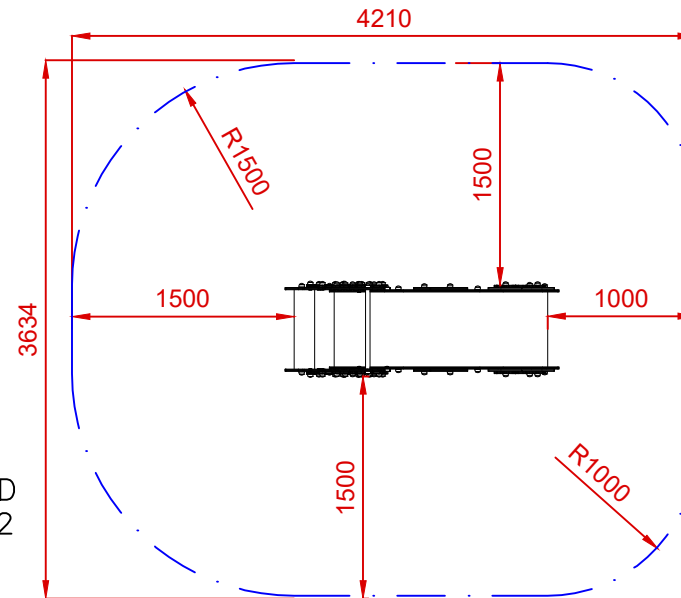
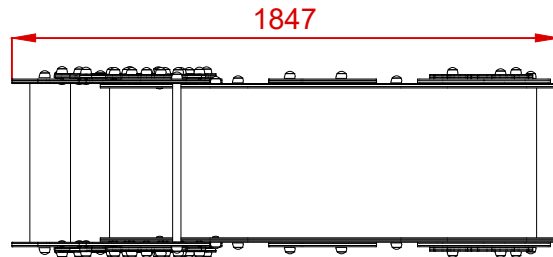

ÁREA DE SEGURIDAD
Superficie= 13,75m²
E: 1/2

Dibujado		PLANO 1 VISTAS GENERALES		Ref:	HRCTBG03
Revisado					
Aprobado					
Descripción:		Escala:	Nº Hoja		
TOBOGÁN "RESCATE BABY"			2/3		
		Fecha:	14/02/2024		

DETALLES CIMENTACIÓN

ESQUEMA DE CIMENTACIÓN
EN ARENA
E: 2/1

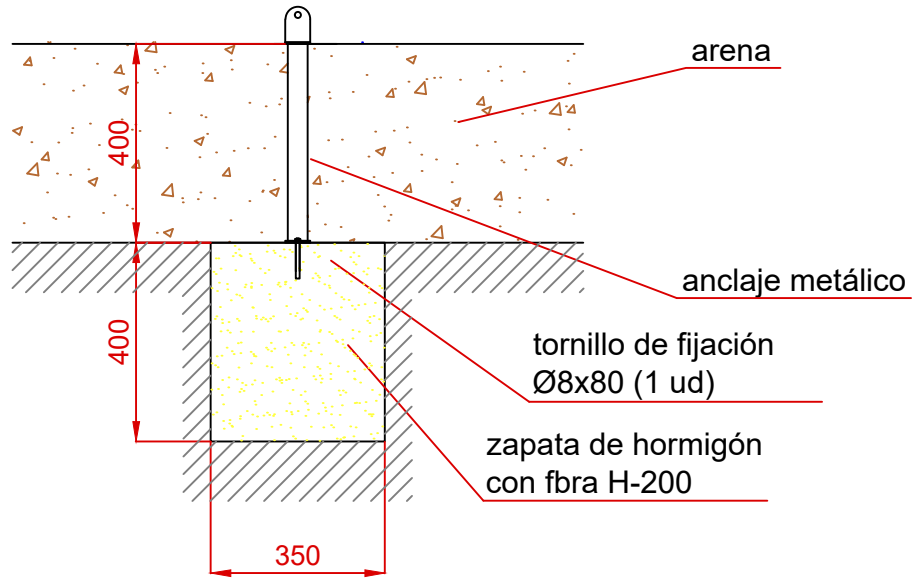

PLANTA CIMENTACIÓN

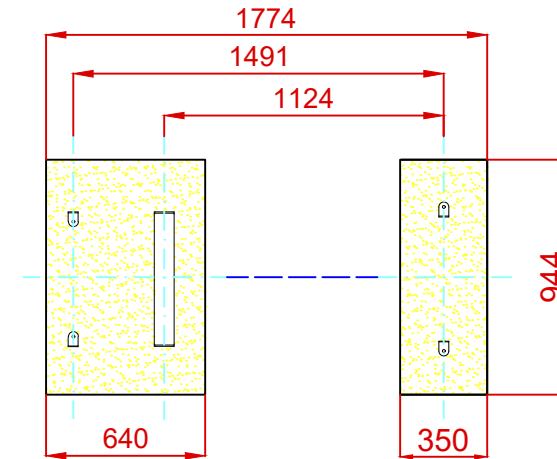

ESQUEMA DE CIMENTACIÓN
EN HORMIGÓN
E: 2/1

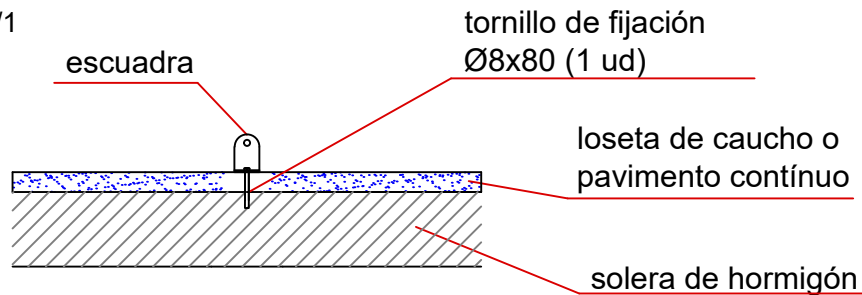

Dibujado		PLANO 2 CIMENTACIÓN Y ANCLAJES	Ref:	HRCTBG03
Revisado				
Aprobado				
Descripción:	TOBOGÁN "RESCATE BABY"		Escala:	Nº Hoja 3/3
			Fecha:	14/02/2024