

# DOCUMENTACIÓN TÉCNICA



Ref.: GLXCIN02 - I

Conjunto Inclusivo “Estación Espacial”

UNE EN 1176-1:2018



Altura libre de caída: 0,30 m  
Edad recomendada de uso: de 3 a 14 años  
Madera tratada en autoclave Nivel IV  
Componentes plásticos: Polietileno de alta densidad con protección UV  
Componentes metálicos galvanizados  
Tornillería protegida con tapones de polipropileno

ALZADO

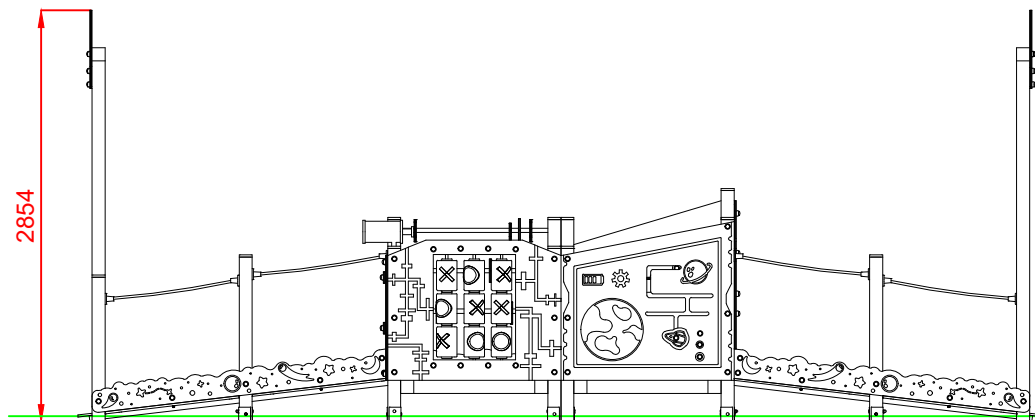

PERFIL IZQUIERDO

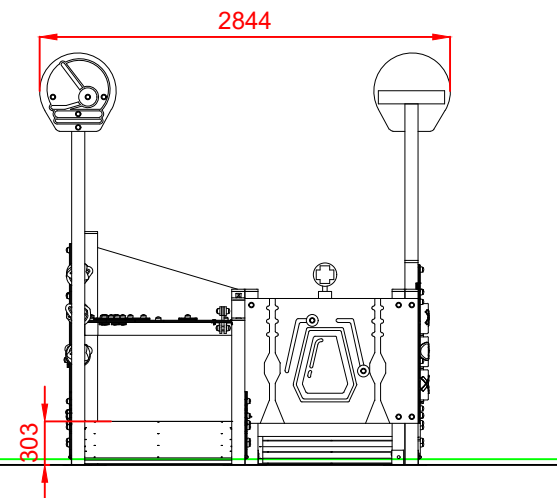

PLANTA

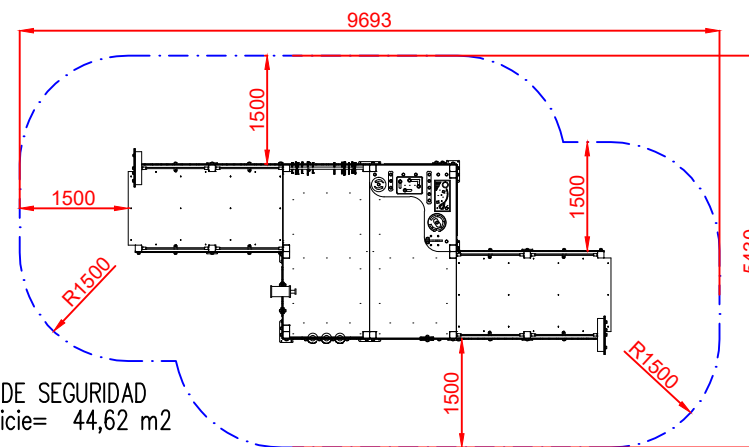
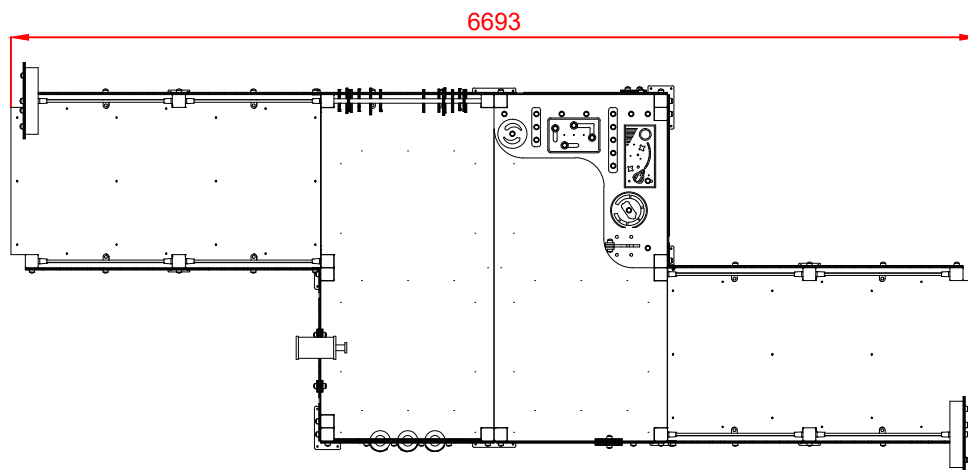

ÁREA DE SEGURIDAD  
Superficie= 44,62 m<sup>2</sup>  
E: 1/2

Dibujado		PLANO 1 VISTAS GENERALES	Ref:	GLXCIN02 - I
Revisado				
Aprobado				
Descripción:		ESTACIÓN ESPACIAL	Escala:	Nº Hoja 2/3
			Fecha:	12/03/2024

## DETALLES CIMENTACIÓN

## PLANTA CIMENTACIÓN

ESQUEMA DE CIMENTACIÓN EN ARENA

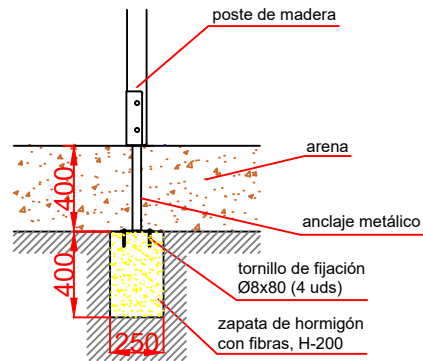

ESQUEMA DE CIMENTACIÓN EN HORMIGÓN

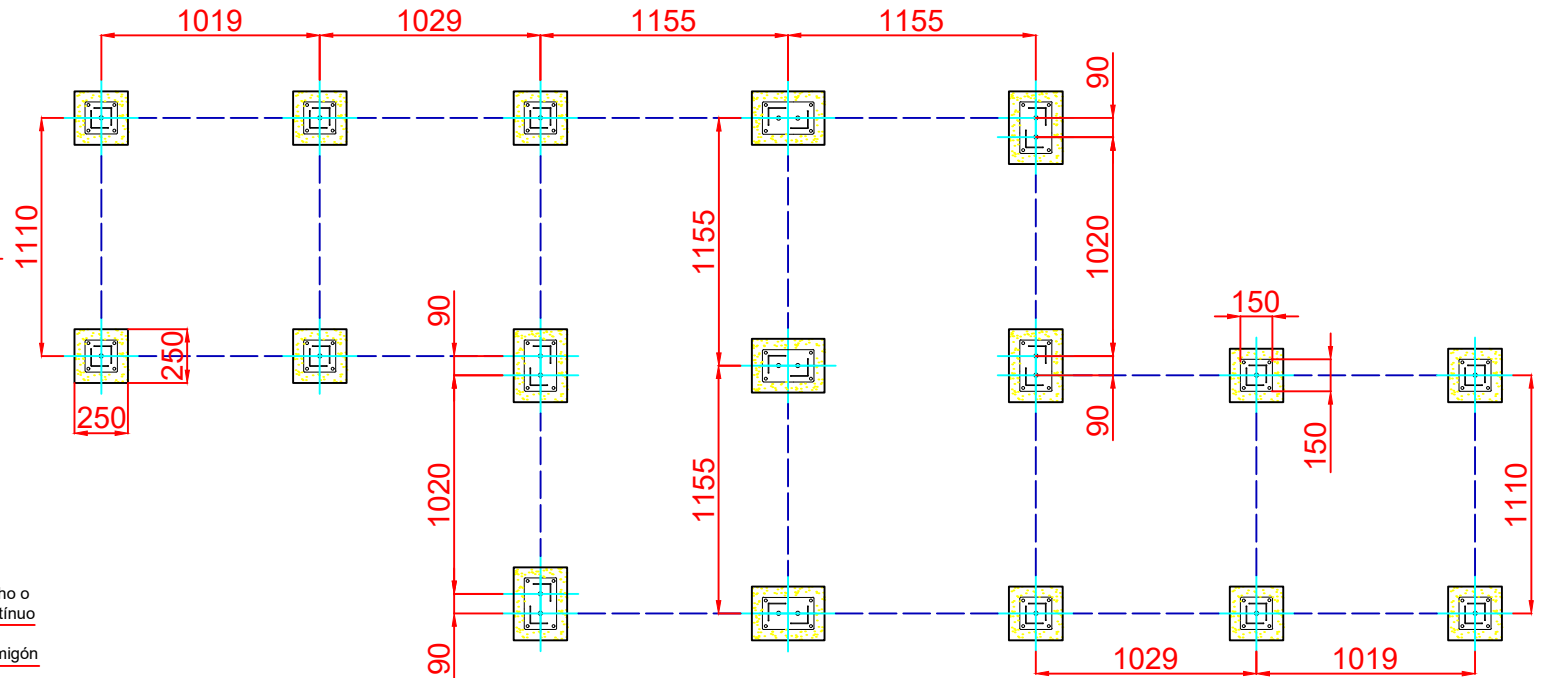
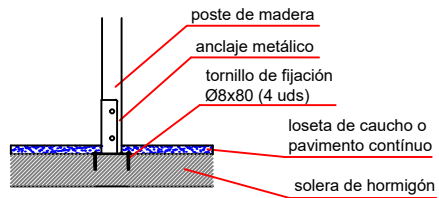

Dibujado		PLANO 2 CIMENTACIÓN Y ANCLAJES	Ref:	GLXCIN02 - I
Revisado				
Aprobado				
Descripción:		Escala:	Nº Hoja	
ESTACIÓN ESPACIAL			3/3	
		Fecha:	12/03/2024	