

DOCUMENTACIÓN TÉCNICA

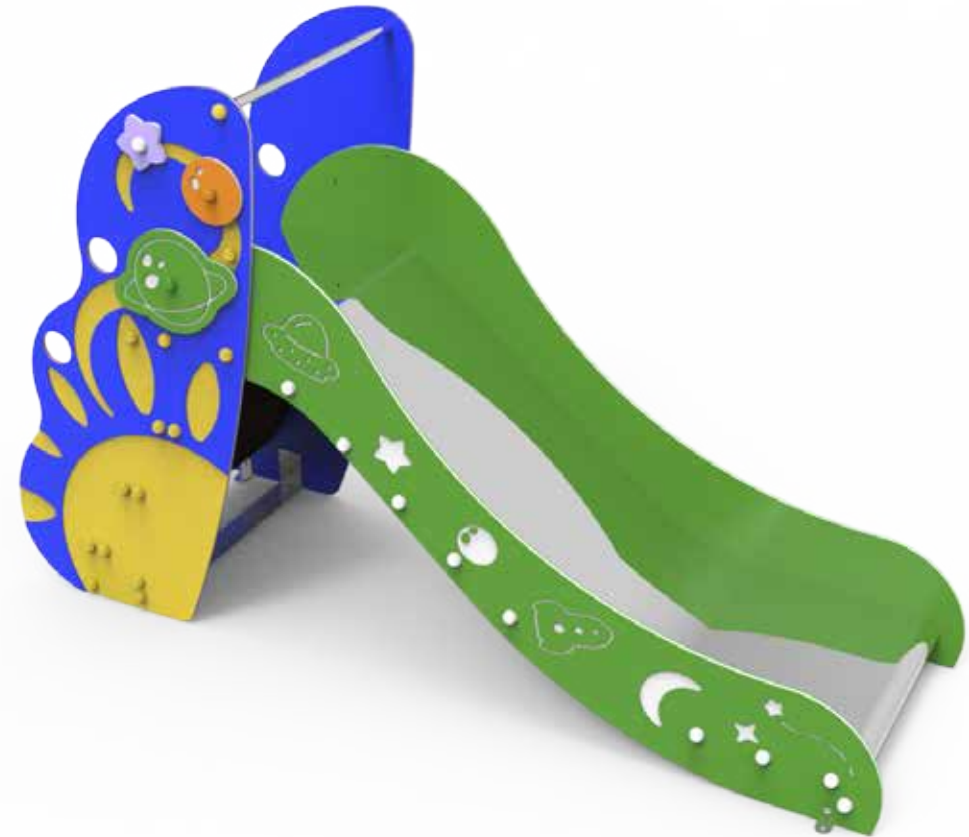

Ref.: GLXTBG04

Tobogán "Saturno MINI"

UNE EN 1176-1:2018

UNE EN 1176-3:2018

Altura libre de caída: 0,90 m

Edad recomendada de uso: de 3 a 9 años

Componentes plásticos: Polietileno de alta densidad con protección UV

Rampa de tobogán y barra de protección de acero inoxidable

Componentes metálicos galvanizados

Tornillería protegida con tapones de polipropileno

ALZADO

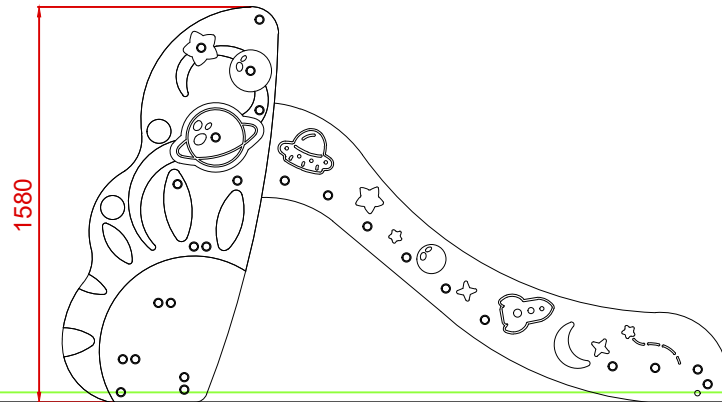

PERFIL

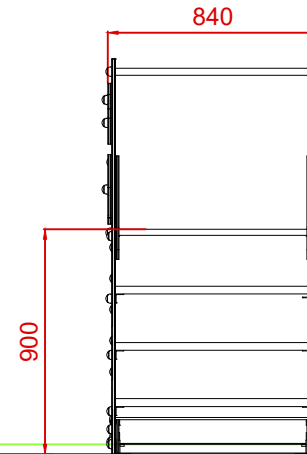

PLANTA

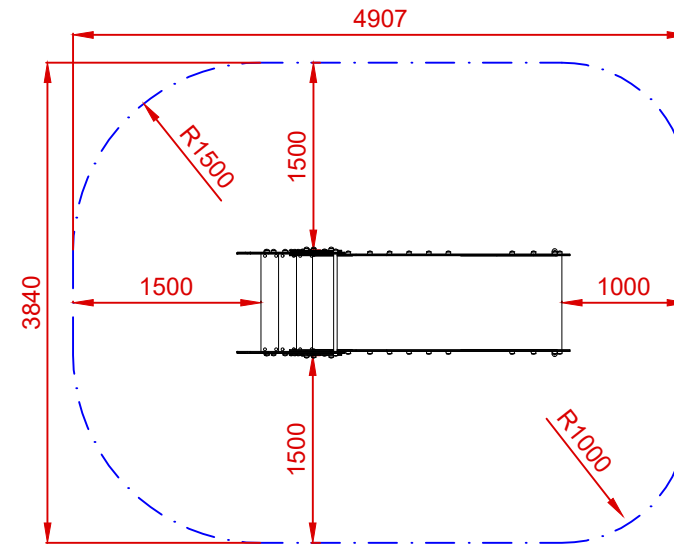
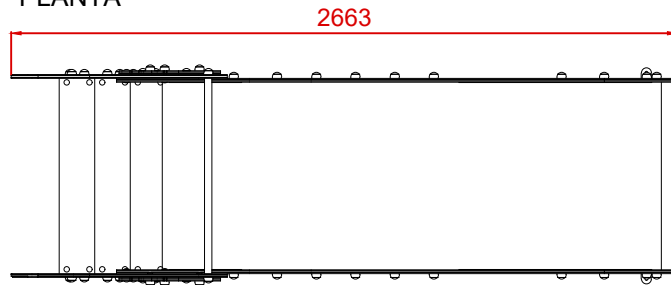

ÁREA DE SEGURIDAD
Superficie= 17,44 m²
E: 1/2

Dibujado		PLANO 1 VISTAS GENERALES		Ref: GLXTBG04
Revisado				
Aprobado				
Descripción:		TOBOGÁN " SATURNO MINI "	Escala:	Nº Hoja 2/3
			Fecha:	12/03/2024

DETALLES CIMENTACIÓN

ESQUEMA DE CIMENTACIÓN EN ARENA

E: 2/1

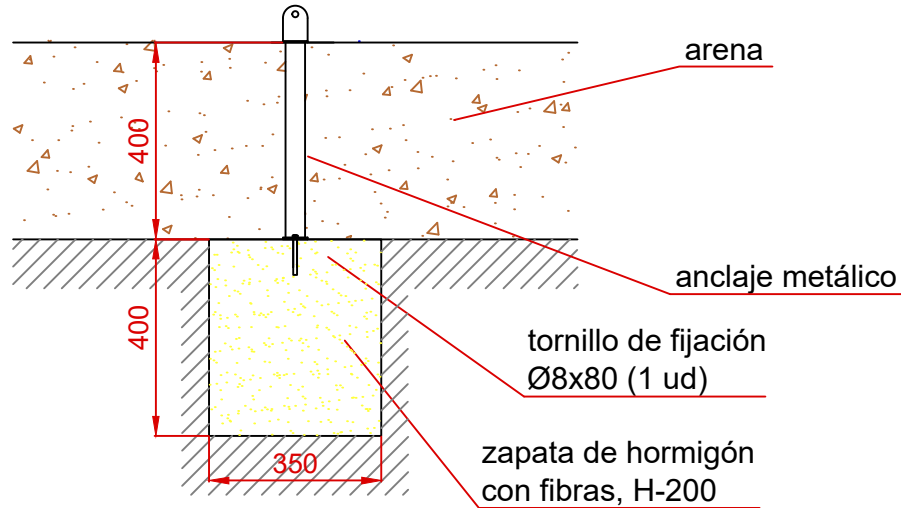

PLANTA CIMENTACIÓN

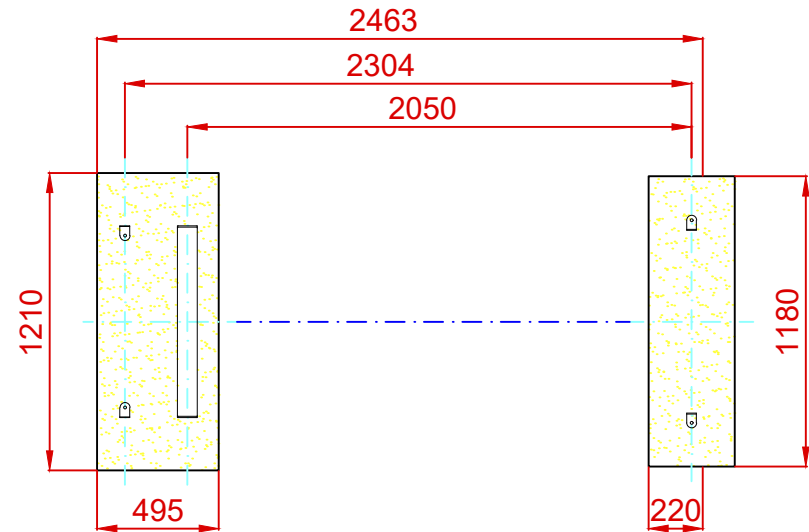

ESQUEMA DE CIMENTACIÓN EN HORMIGÓN

E: 2/1

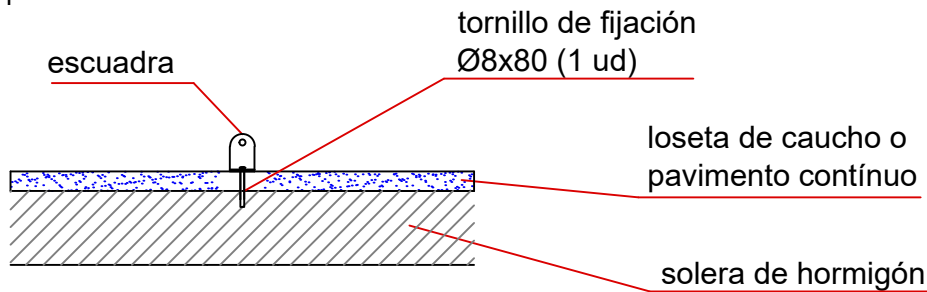

Dibujado		PLANO 2		Ref: GLXTBG04
Revisado		CIMENTACIÓN Y ANCLAJES		
Aprobado				
Descripción:		Escala:	Nº Hoja	
TOBOGÁN " SATURNO MINI "			3/3	
		Fecha:	12/03/2024	

