

DOCUMENTACIÓN TÉCNICA

Ref.: GLXMSP01

Muelle Simple “Estrella Fugaz”

UNE EN 1176-1:2018

UNE EN 1176-6:2018



Altura libre de caída: 0,52 m

Edad recomendada de uso: de 3 a 9 años

Componentes plásticos: Polietileno de alta densidad con protección UV

Muelle con antipinzamiento termolacado

Componentes metálicos galvanizados

Tornillería protegida con tapones de polipropileno

ALZADO

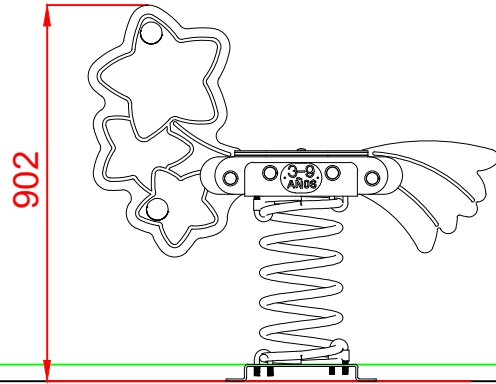

PERFIL

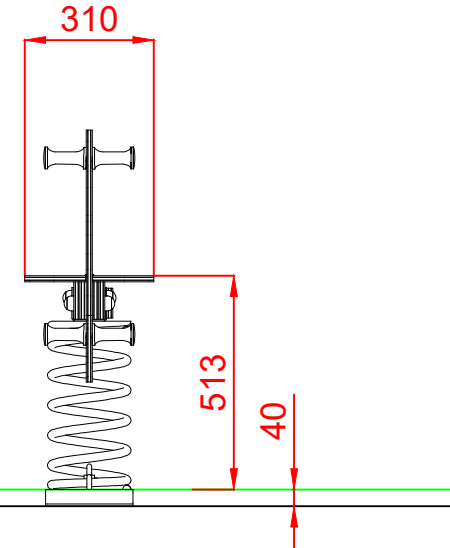

PLANTA

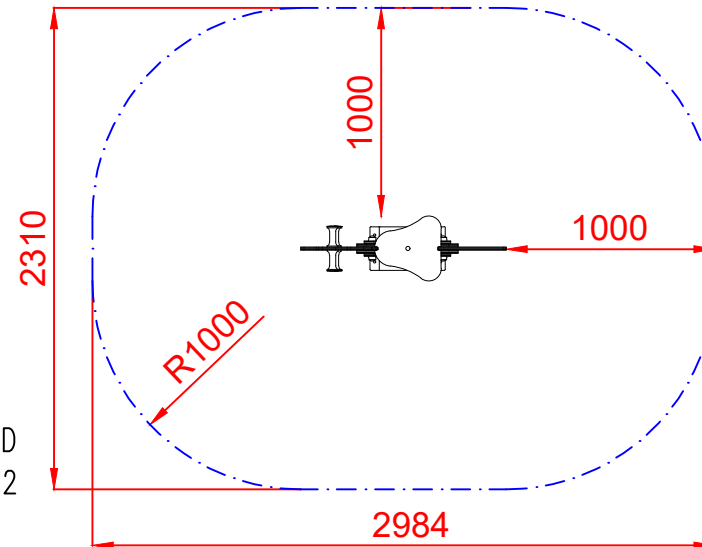
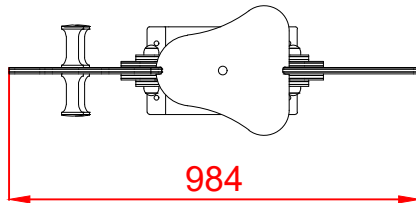

ÁREA DE SEGURIDAD
Superficie= 6,04 m²
E:1/2

Dibujado		PLANO 1 VISTAS GENERALES	Ref: GLXMSP01	
Revisado			 Equipamiento Urbano s.l.	
Aprobado				
Descripción:		Escala:	Nº Hoja	
MUELLE SIMPLE " ESTRELLA FUGAZ "			2/3	
		Fecha:	11/03/2024	

DETALLES CIMENTACIÓN

ESQUEMA DE CIMENTACIÓN EN ARENA

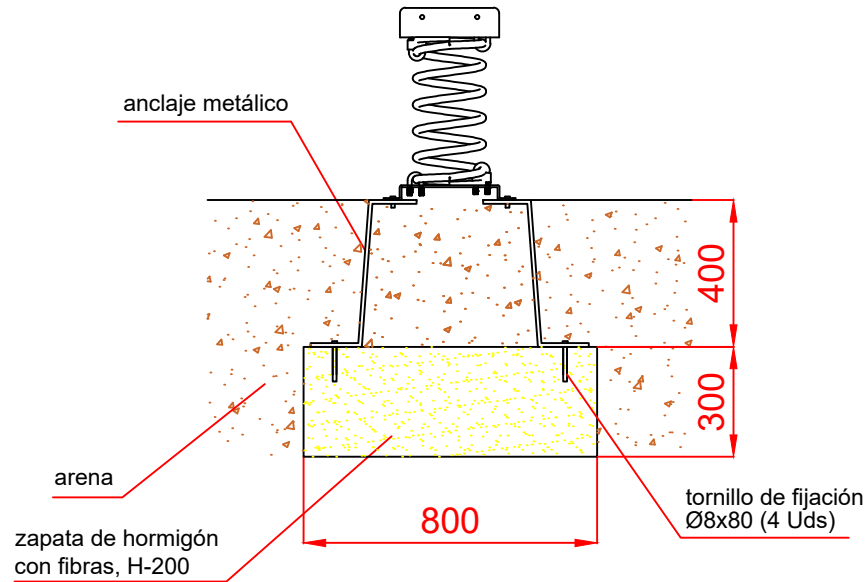

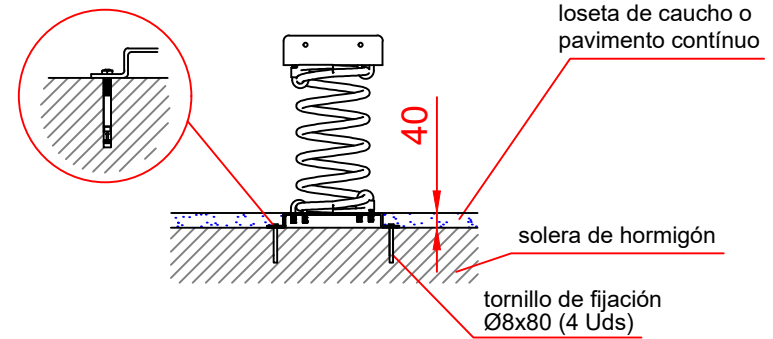

ESQUEMA DE CIMENTACIÓN EN HORMIGÓN

Detalle de sujeción de espiral metálica

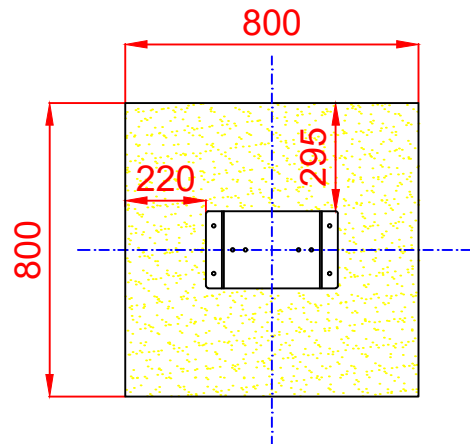

PLANTA



Dibujado		PLANO 2 CIMENTACIÓN Y ANCLAJES	Ref:	GLXMSP01
Revisado				
Aprobado				
Descripción:		Escala:	Nº Hoja	
MUELLE SIMPLE " ESTRELLA FUGAZ "			3/3	
		Fecha:	11/03/2024	