

# DOCUMENTACIÓN TÉCNICA

Ref.: GLXCM01- I

“ CASITA NAOS ”

UNE EN 1176-1:2018



Altura libre de caída: 0,70 m

Edad recomendada de uso: de 0 a 6 años

Madera de pino tratada en autoclave Nivel IV

Componentes plásticos: Polietileno de alta densidad con protección UV

Componentes metálicos galvanizados

Tornillería protegida con tapones de polipropileno

ALZADO

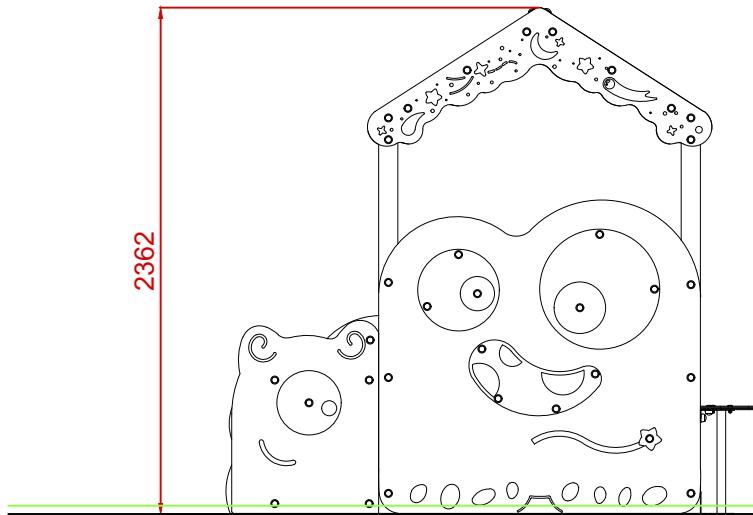

PERFIL IZQUIERDO

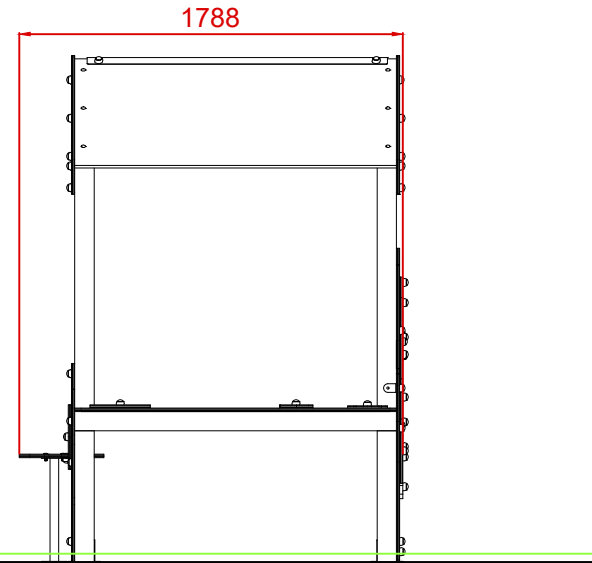

PLANTA

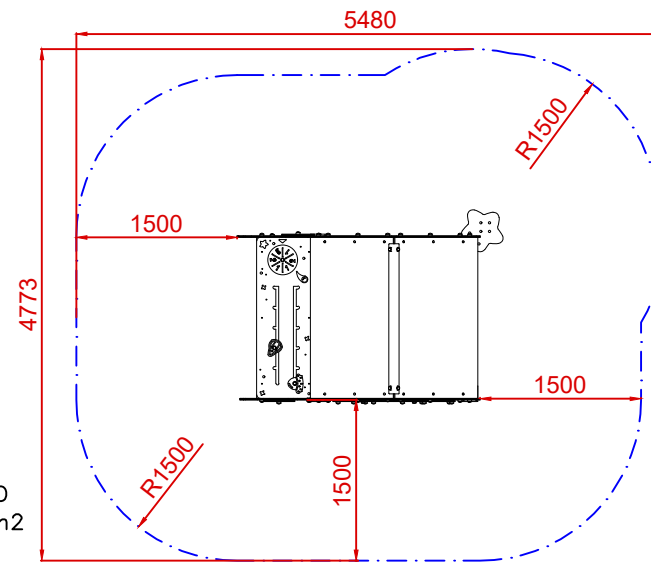
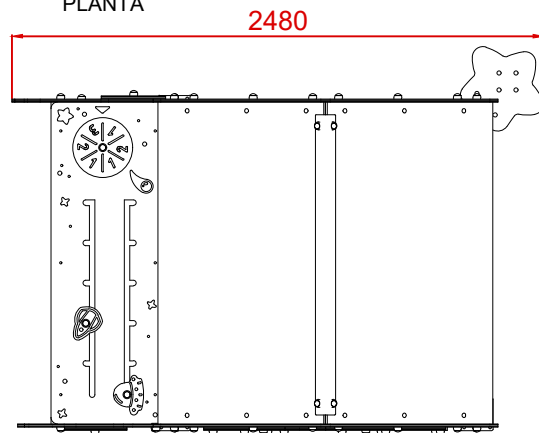

ÁREA DE SEGURIDAD  
Superficie= 22,80 m<sup>2</sup>  
E:1/2

Dibujado		PLANO 1 VISTAS GENERALES		Ref:	GLXCM01-I
Revisado					
Aprobado					
Descripción:		" CASITA NAOS "		Escala:	Nº Hoja 2/3
				Fecha:	12/03/2024

# DETALLES CIMENTACIÓN

## ESQUEMA DE CIMENTACIÓN EN ARENA

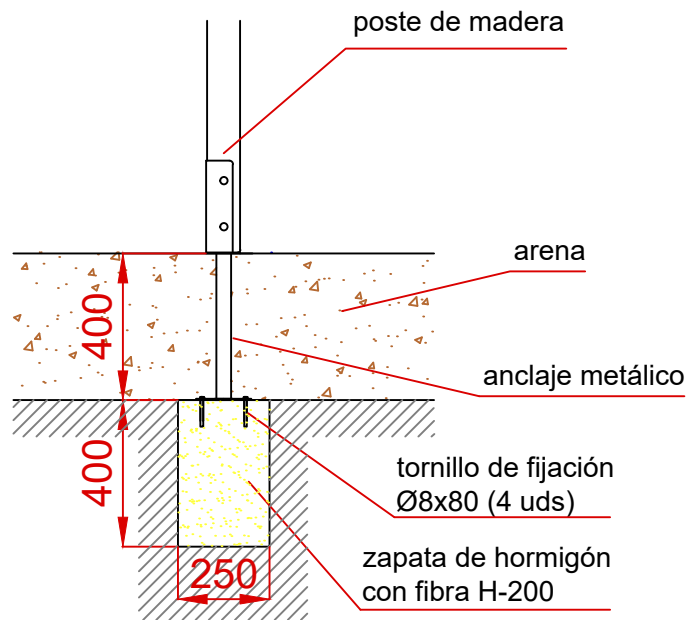

## ESQUEMA DE CIMENTACIÓN EN HORMIGÓN

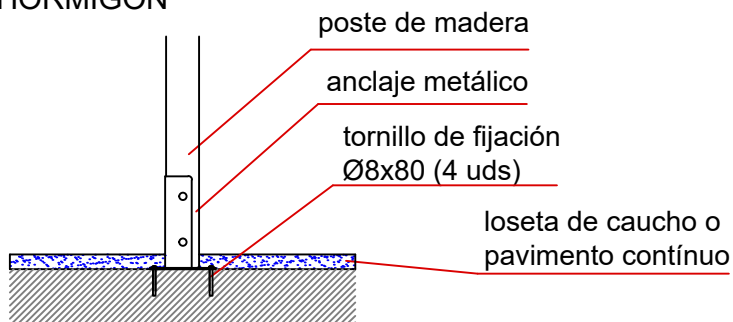

## PLANTA CIMENTACIÓN

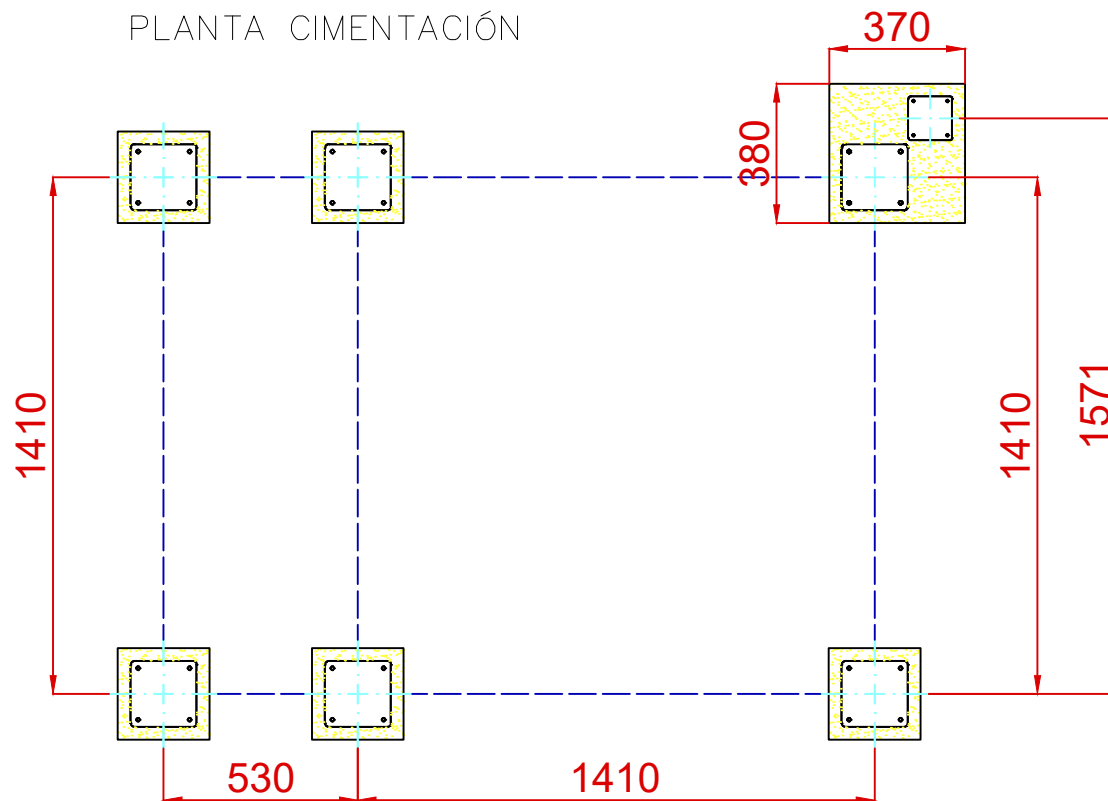

Dibujado		PLANO 2 CIMENTACIÓN Y ANCLAJES	Ref:	GLXCM01- I
Revisado			 Equipamiento Urbano s.l.	
Aprobado				
Descripción:		Escala:	Nº Hoja	
" CASITA NAOS "			3/3	
		Fecha:	12/03/2024	