

DOCUMENTACIÓN TÉCNICA



Ref.: HRCMSP02

Muelle Simple “Moto Guardia Civil”

UNE EN 1176-1:2018

UNE EN 1176-6:2018

Altura libre de caída: 0,52 m
Edad recomendada de uso: de 3 a 9 años
Componentes plásticos: Polietileno de alta densidad con protección UV
Muelle termolacado
Componentes metálicos galvanizados
Tornillería protegida con tapones de polipropileno

ALZADO

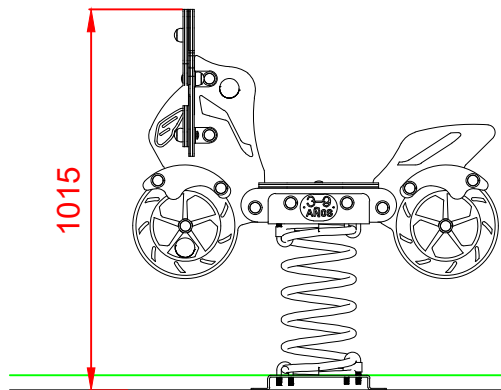

PERFIL

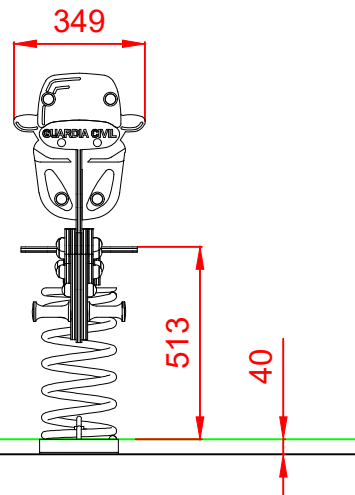

PLANTA

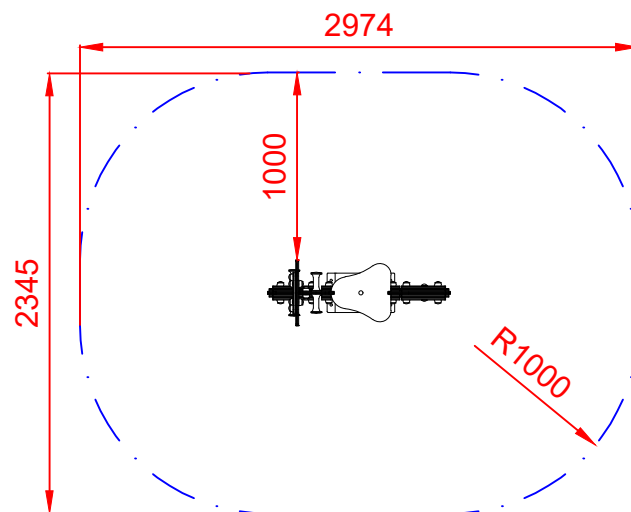
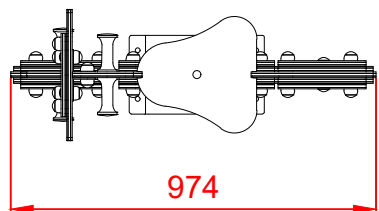

ÁREA DE SEGURIDAD
Superficie= 6,13 m²
E:1/2

Dibujado		PLANO 1		Ref: HRCMSP02
Revisado		VISTAS GENERALES		
Aprobado				
Descripción:			Escala:	Nº Hoja
MUELLE SIMPLE MOTO GUARDIA CIVIL				2/3
			Fecha:	30/01/2024

DETALLES CIMENTACIÓN

ESQUEMA DE CIMENTACIÓN EN ARENA

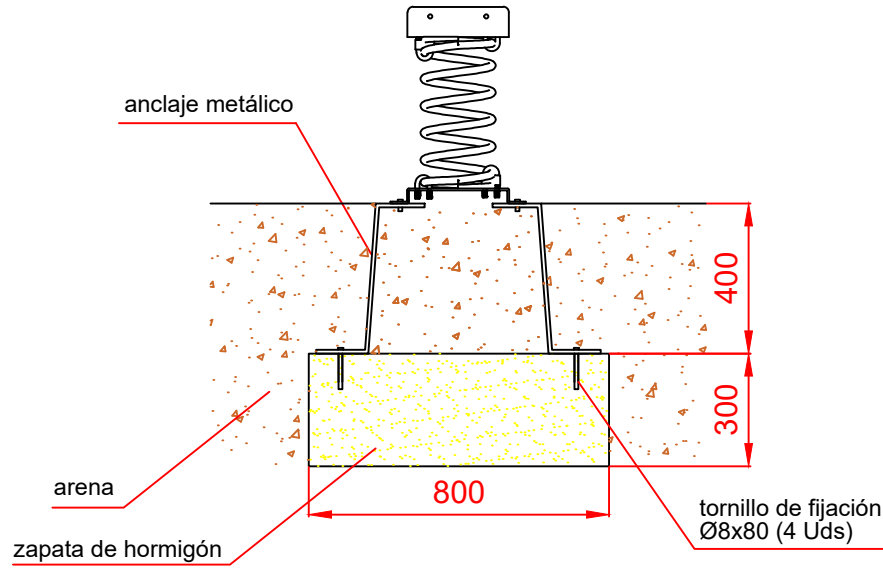

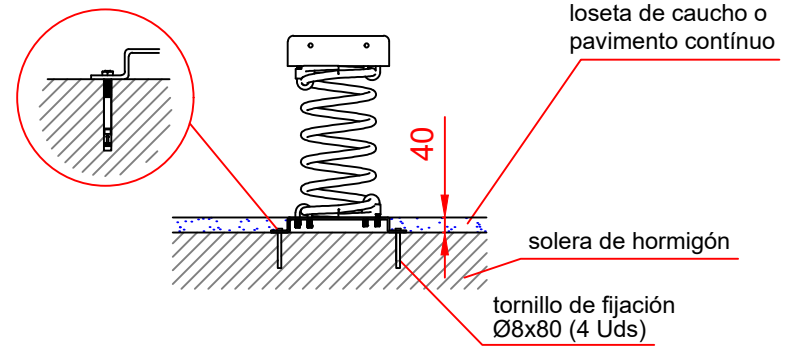

ESQUEMA DE CIMENTACIÓN EN HORMIGÓN

Detalle de sujeción de espirro metálico

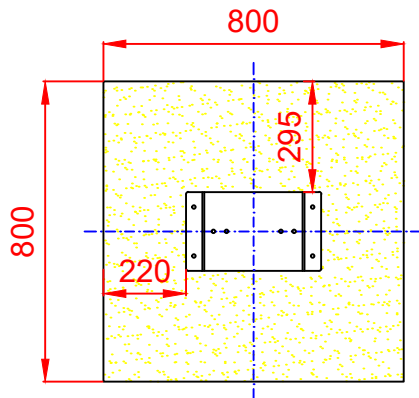

PLANTA



Dibujado		PLANO 2 CIMENTACIÓN Y ANCLAJES	Ref:	HRCMSP02
Revisado				
Aprobado				
Descripción:		MUELLE SIMPLE MOTO GUARDIA CIVIL	Escala:	Nº Hoja 3/3
			Fecha:	30/01/2024