

DOCUMENTACIÓN TÉCNICA



Ref.: HRCCOM02-I

La Avioneta

UNE EN 1176-1:2018

Altura libre de caída: 0,43 m

Edad recomendada de uso: de 3 a 14 años

Madera de pino tratada en autoclave Nivel IV

Componentes plásticos: Polietileno de alta densidad con protección UV

Componentes metálicos galvanizados

ALZADO

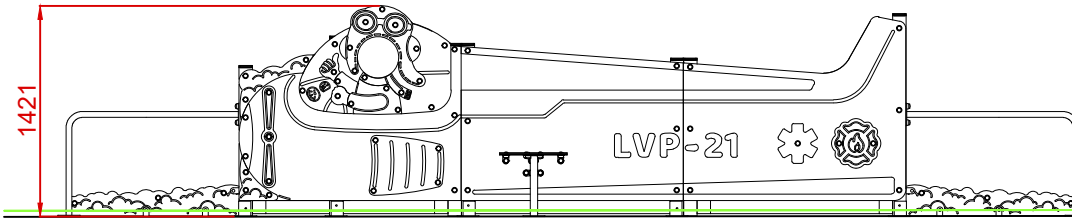

PERFIL

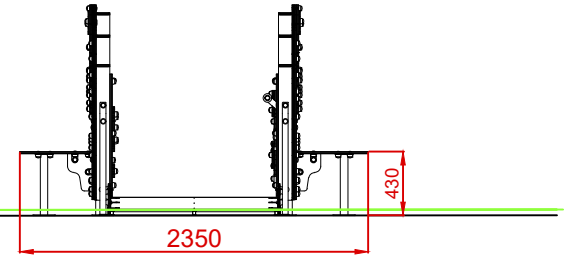

PLANTA

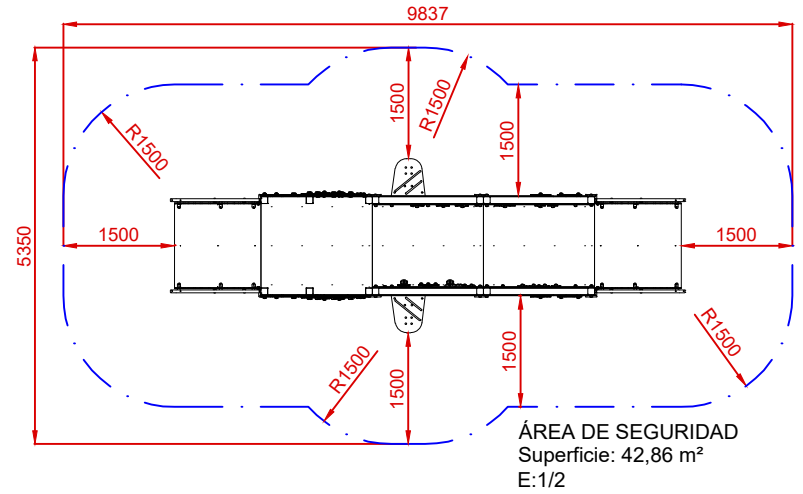
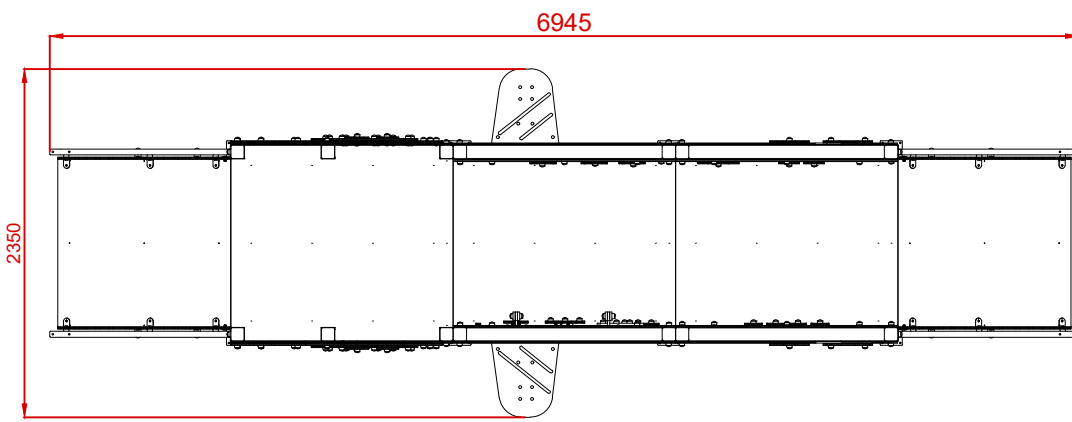

Dibujado		PLANO 1 VISTAS GENERALES	Ref:	HRCCOM02-I
Revisado				
Aprobado				
Descripción:		"LA AVIONETA"	Escala:	Nº Hoja 2/3
			Fecha:	04/03/2024

DETALLES CIMENTACIÓN

ESQUEMA DE CIMENTACIÓN EN ARENA

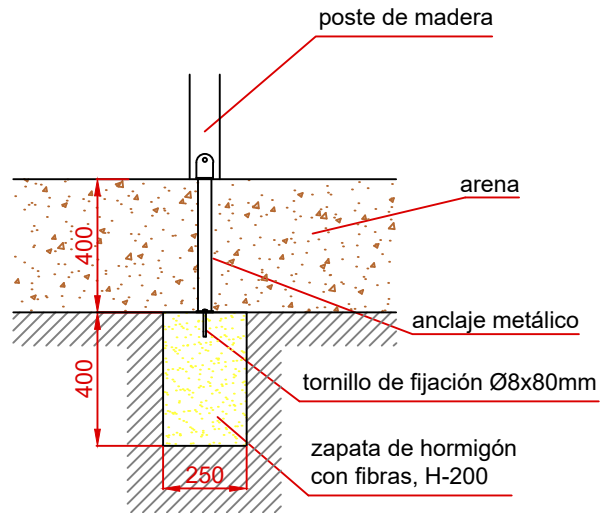

PLANTA CIMENTACIÓN

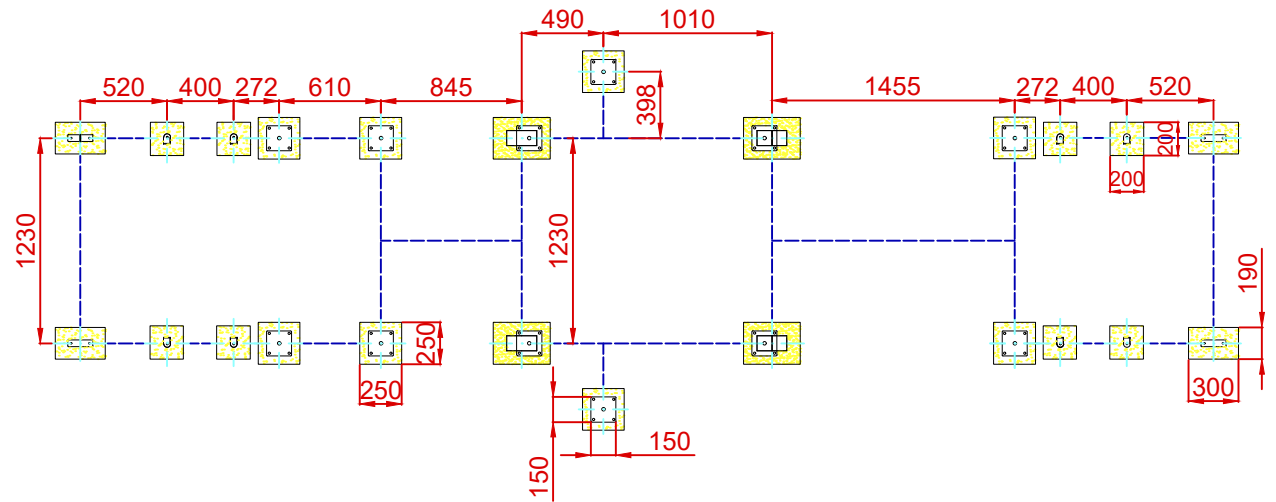

ESQUEMA DE CIMENTACIÓN EN HORMIGÓN

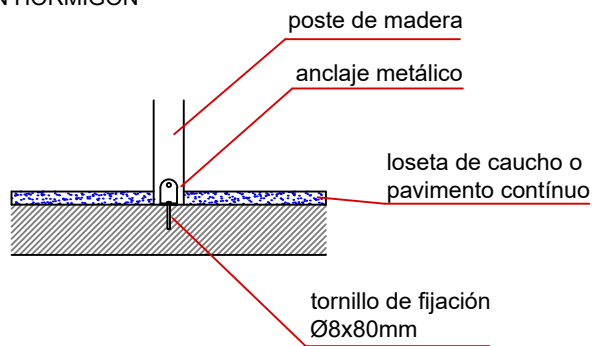

Dibujado		PLANO 2 CIMENTACIÓN Y ANCLAJES		Ref: HRCCOM02-I
Revisado				
Aprobado				
Descripción:		Escala:	Nº Hoja	
"LA AVIONETA"			3/3	
		Fecha:	04/03/2024	