

# DOCUMENTACIÓN TÉCNICA



Ref.: BS02

REMO

FABRICADO CON PERFILES METÁLICOS ESTRUCTURALES  
TRATAMIENTO DE PINTURA TERMOLACADA CON IMPRIMACIÓN  
POLIETILENO DE ALTA DENSIDAD CON PROTECCIÓN UV  
TORNILLERÍA DE ACEROINOXIDABLE

**Nº DE USUARIOS:** 1

**EDADES:** Usuarios que midan más de 1'40 m.

**INSTRUCCIONES:** Sentarse sobre el asiento y colocar los pies en los estribos. Colocar las manos como si cogiese los remos de un bote y realizar el movimiento de remo.

**FUNCIONES:** Fortalecer extremidades superiores e inferiores, pecho y abdomen.

**ADVERTENCIA:** Tire suavemente y realice el retroceso también suavemente para no forzar el músculo del abdomen.



**ALZADO**

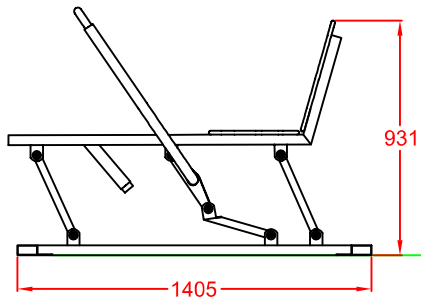

**PERFIL**

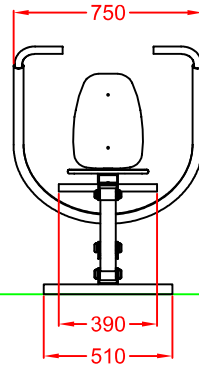

**CIMENTACIÓN**

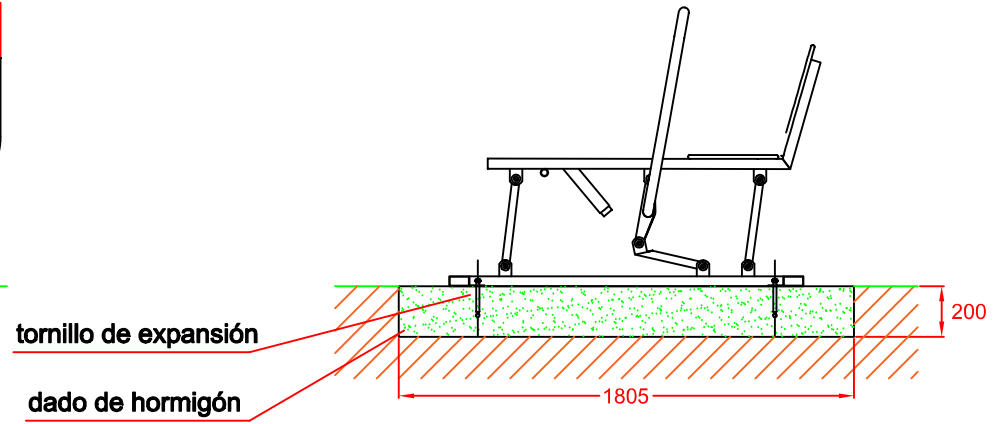

**PLANTA**

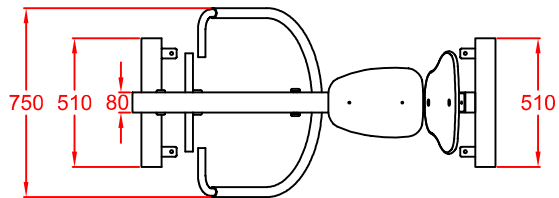

**VISTA SUPERIOR ZAPATA**

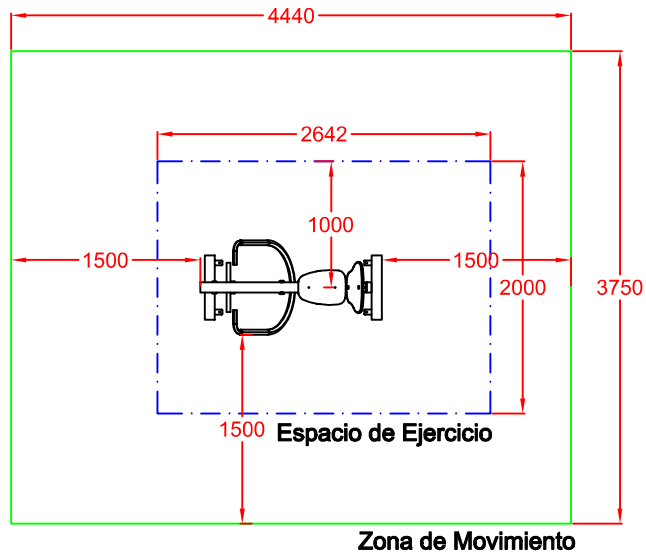
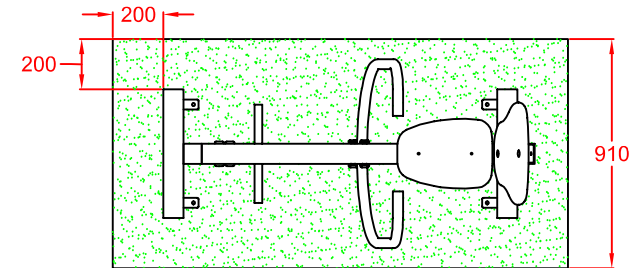

| Ref.         | Cantidad | Designación                     | Material  | Dimensiones |
|--------------|----------|---------------------------------|---|-------------|
| Dibujado     |          | VISTAS Y CIMENTACIÓN            | Ref: BS02   |             |
| Revisado     |          |                                 | <br><b>asturmadera</b><br>Equipamiento Urbano s.l. |             |
| Aprobado     |          |                                 |   |             |
| Descripción: |          | BIOSALUDABLE METÁLICO<br>"REMO" | Escala:   | Peso:       |
|              |          |                                 | Fecha:  | 09-03-2018  |