

DOCUMENTACIÓN TÉCNICA

Ref.: BS15

PECTORALES



FABRICADO CON PERFILES METÁLICOS ESTRUCTURALES
TRATAMIENTO DE PINTURA TERMOLACADA

Nº DE USUARIOS: 2 (uno por asiento)

EDADES: Todas las edades excepto niños.

INSTRUCCIONES: Sentado en la silla, sujete las manillas con ambas manos y empuje hacia delante hasta que los brazos estén casi estirados, vuelva lentamente hasta la posición inicial. Se recomienda realizar 3 series de 10 a 15 repeticiones cada una.

FUNCIONES: Desarrollo de la musculatura de los miembros superiores, los músculos pectorales y la espalda.

ALZADO

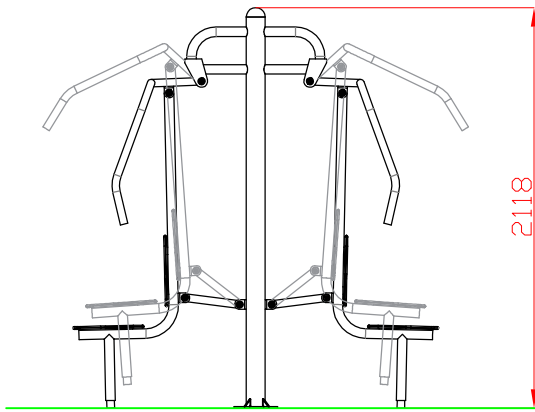

PERFIL

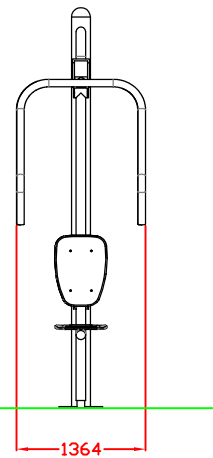

CIMENTACIÓN

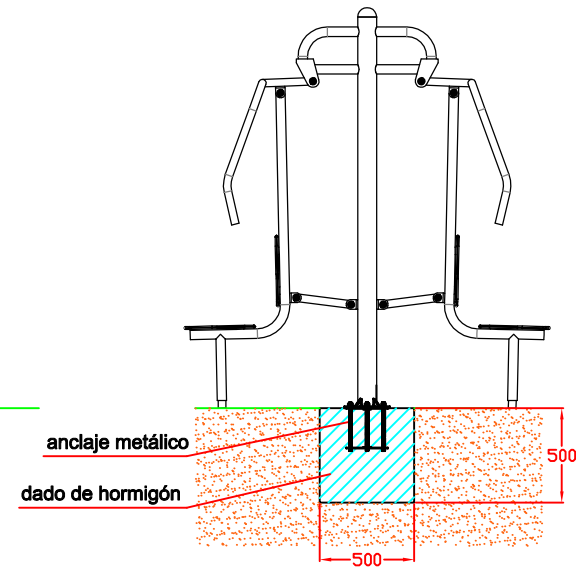

PLANTA

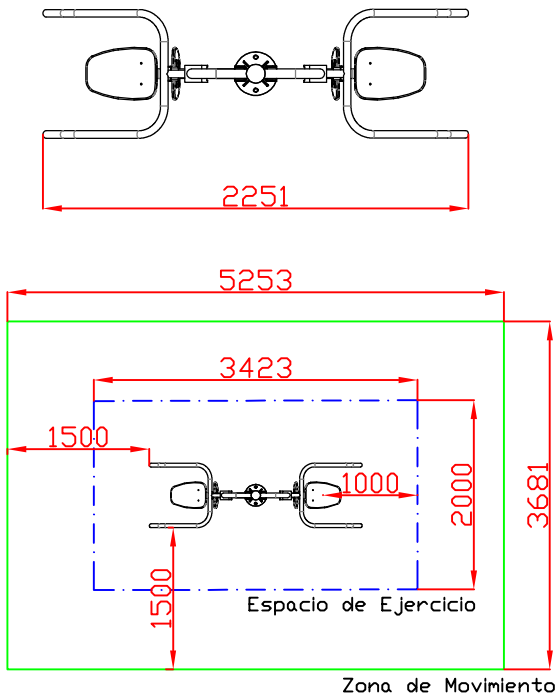

Ref:	Cantidad	Designación	Material	Dimensiones
Dibujado		VISTAS Y CIMENTACIÓN	Ref: BS15	
Revisado				
Aprobado				
Descripción:		Escala:	Peso:	
BIOSALUDABLE METÁLICO "PECTORALES"		Fecha:	22-03-2018	

