

# DOCUMENTACIÓN TÉCNICA



Ref.: BS05

PASEO

FABRICADO CON PERFILES METÁLICOS ESTRUCTURALES  
TRATAMIENTO DE PINTURA TERMOLACADA

**Nº DE USUARIOS:** 1

**EDADES:** Usuarios que midan más de 1'40 m.

**INSTRUCCIONES:** Agárrese con ambas manos a la barra y coloque los pies en los estribos. Mueva las dos piernas hacia delante y detrás simultáneamente o alternativamente.

**FUNCIONES:** Activa las articulaciones de la cadera y tobillo. Fortalece los músculos del cuerpo y la función cardipulmonar.

**ADVERTENCIA:** Algunas personas pueden sentir mareos, es normal después de este ejercicio. Agárrese con firmeza a la barra para evitar la caída. No permitir que permanezca gente delante y detrás del aparato cuando esté en uso.



### ALZADO

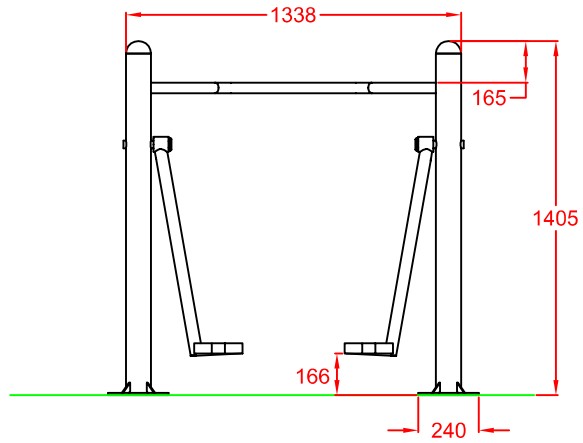

### PLANTA

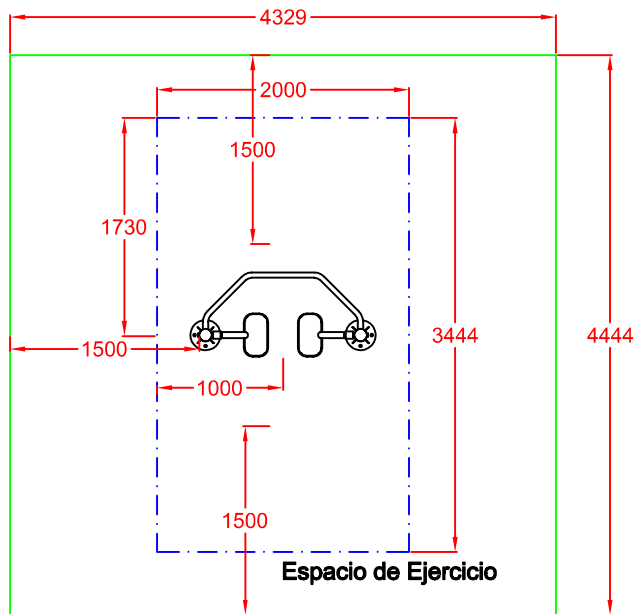
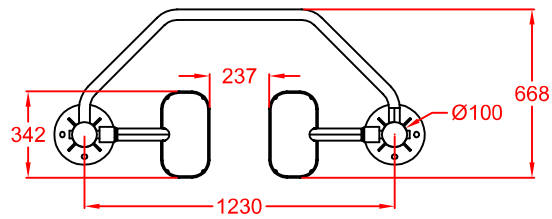

### CIMENTACIÓN

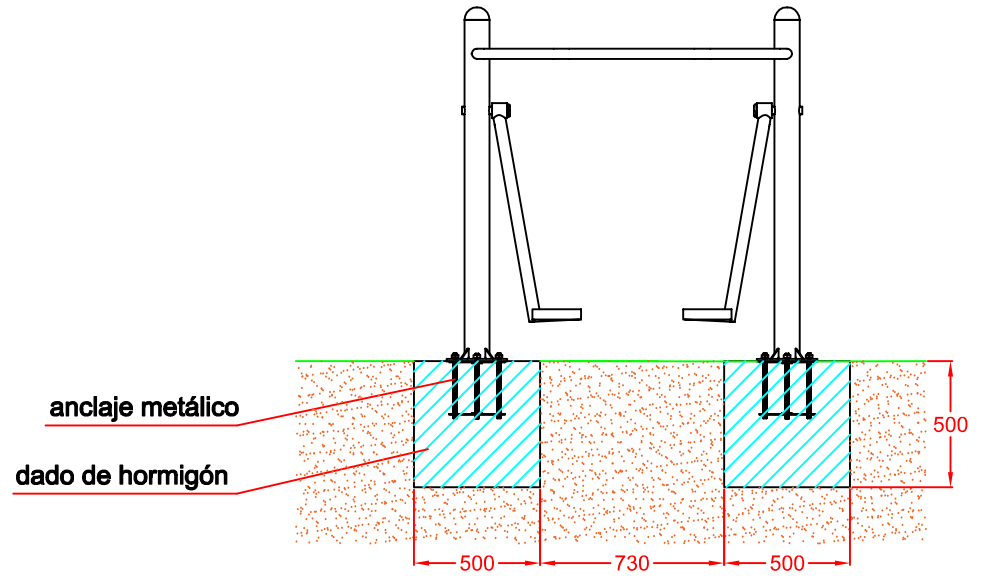

Ref:	Cantidad	Designación	Material	Dimensiones
Dibujado		VISTAS Y CIMENTACIÓN	Ref: BS05	
Revisado			 Equipamiento Urbano s.l.	
Aprobado				
Descripción:		BIOSALUDABLE METÁLICO "PASEO"	Escala:	Peso:
			Fecha:	09-03-2018