

# DOCUMENTACIÓN TÉCNICA

## SERIE SPORT

**am**  
asturmadera  
Equipamiento Urbano s.l.

Ref.: M518

Muelle Pelota Baloncesto

UNE EN 1176-1:2009

UNE EN 1176-6:2009

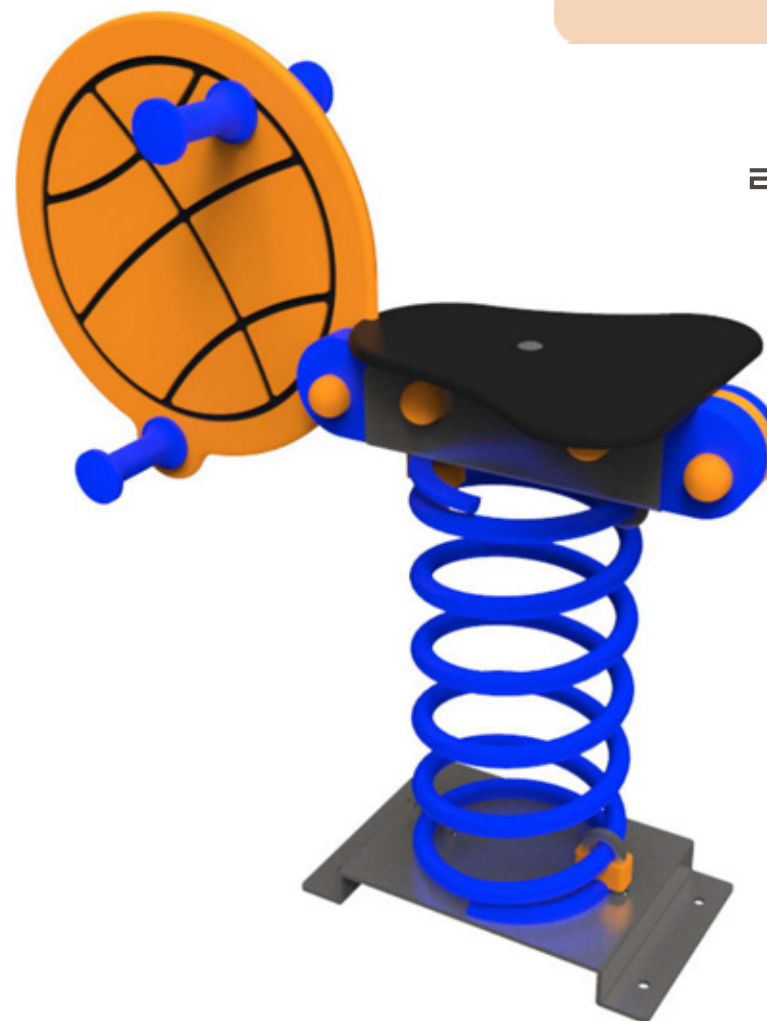

Altura libre de caída: 0,54 m

Edad recomendada de uso: a partir de 3 años

Componentes plásticos: Polietileno de alta densidad con protección UV

Tornillería protegida con tapones de polipropileno

Componentes metálicos galvanizados

Muelle termolacado



ALZADO

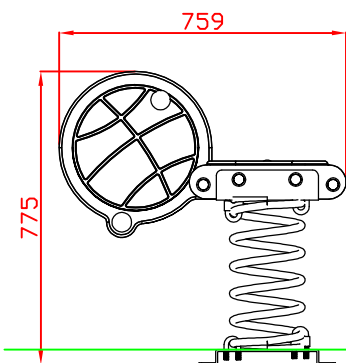

PERFIL IZQUIERDO

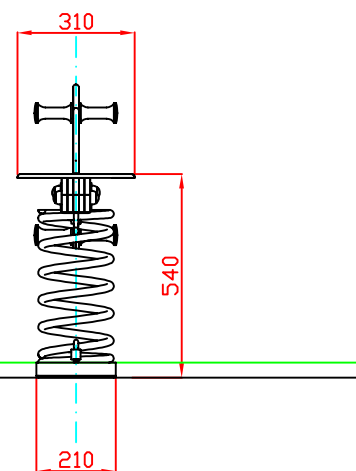

PLANTA

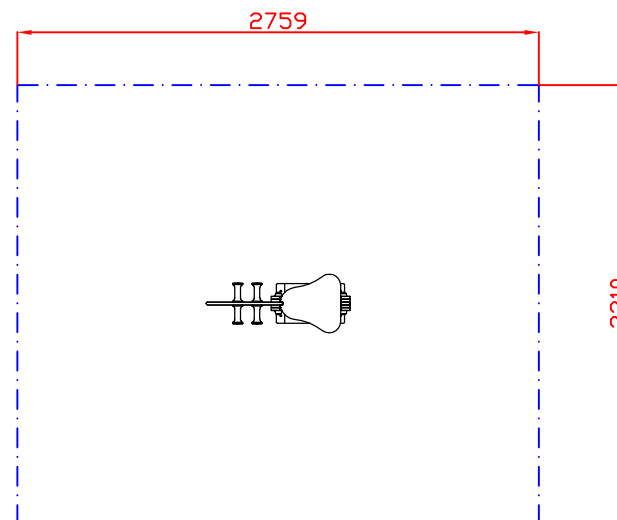
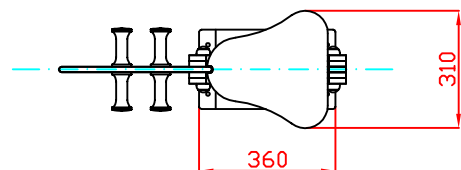

AREA DE SEGURIDAD

Superficie= 6,37 m2

E:1/2



Ref:	Cantidad	Designación	Material	Dimensiones
Dibujado		PLANO 1 VISTAS GENERALES	Ref: M518	
Revisado				
Aprobado				
Descripción:		Escala:	Peso:	
MUELLE SIMPLE PELOTA "BALONCESTO"		Fecha:	05-03-18	

## DETALLES DE CIMENTACIÓN

### EN ARENERO

#### ALZADO

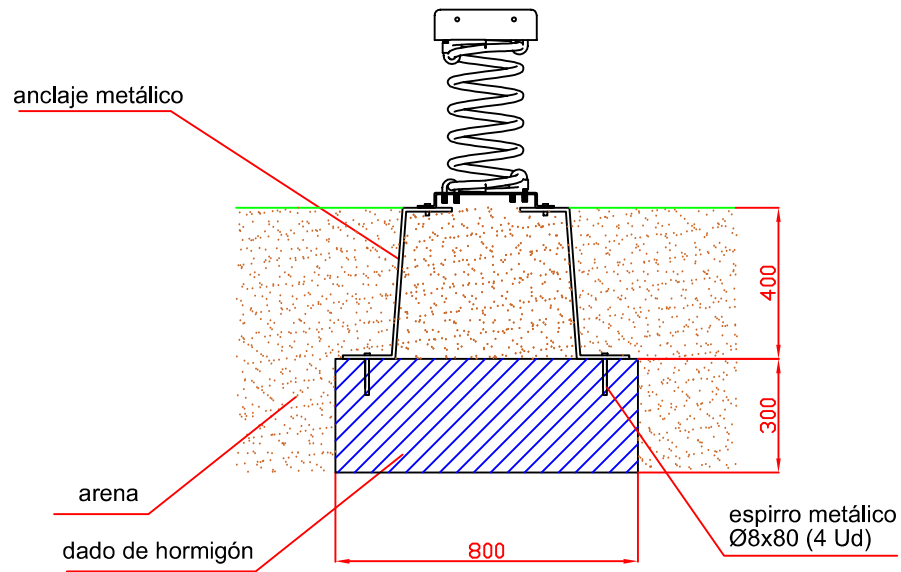

#### PLANTA

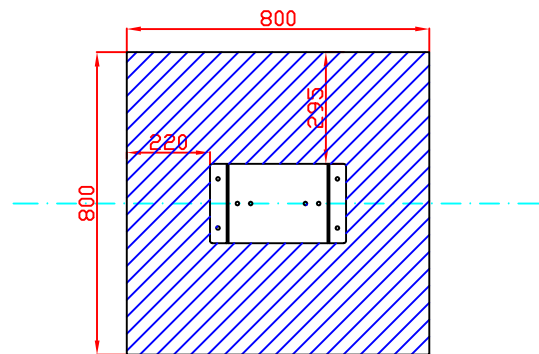

### SOBRE HORMIGÓN

Detalle de sujeción de espirro metálico

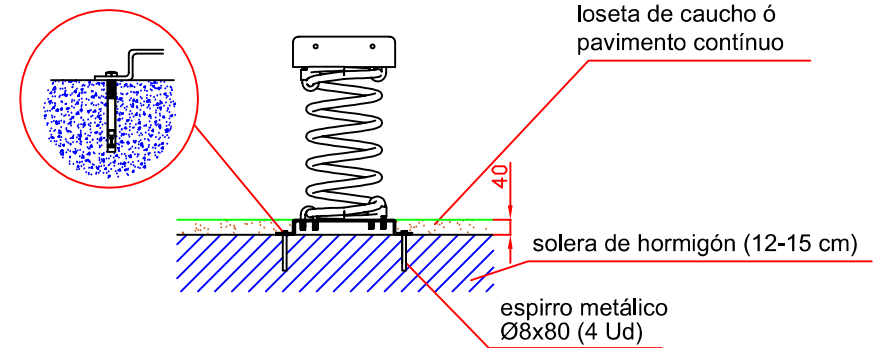

Ref:	Cantidad	Designación	Material	Dimensiones
Dibujado		PLANO 2	Ref: M518	
Revisado		CIMENTACIÓN Y ANCLAJES		
Aprobado				
Descripción:		Escala:	Peso:	
MUELLE SIMPLE PELOTA "BALONCESTO"		Fecha:	05-03-18	