

DOCUMENTACIÓN TÉCNICA

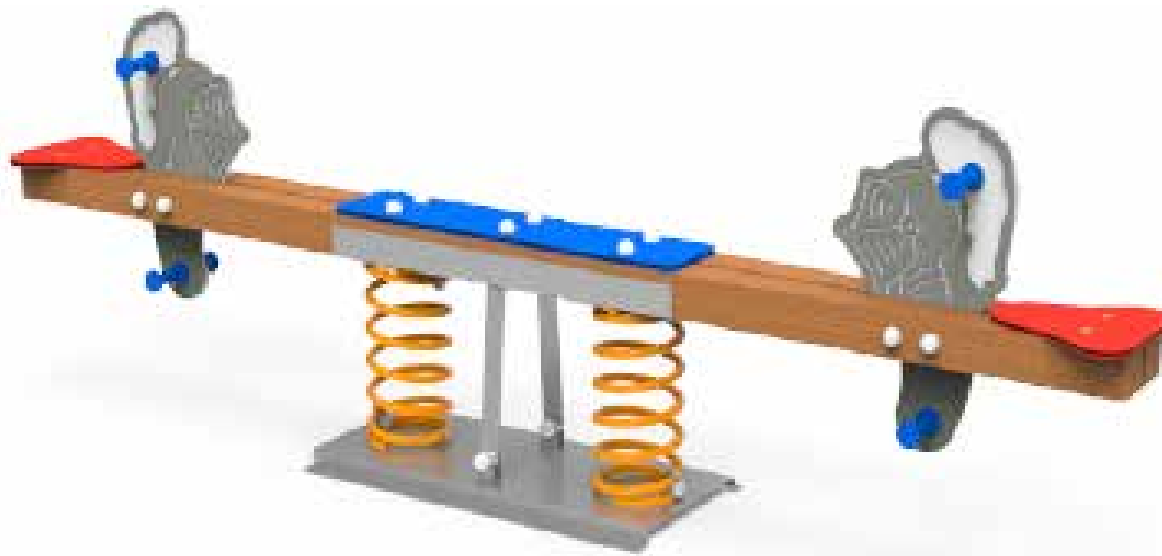

Ref.: MDVBLC02

Balancín “Caballero”

UNE EN 1176-1:2018

UNE EN 1176-6:2018

Altura libre de caída: 0,52 m

Edad recomendada de uso: a partir de 3 años

Componentes plásticos: Polietileno de alta densidad con protección UV

Muelle termolacado

Componentes metálicos galvanizados

Tornillería protegida con tapones de polipropileno

ALZADO

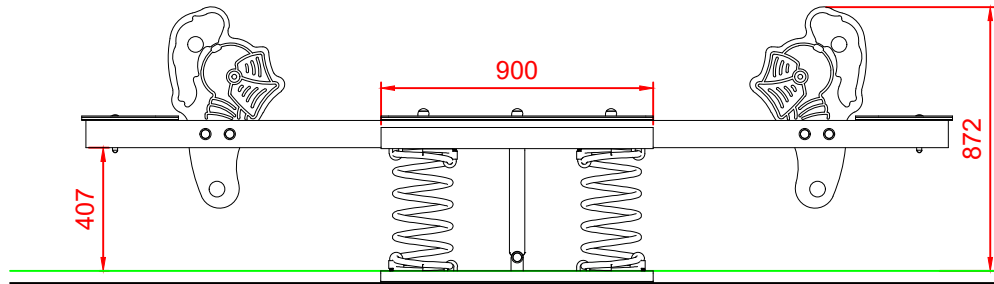

PERFIL

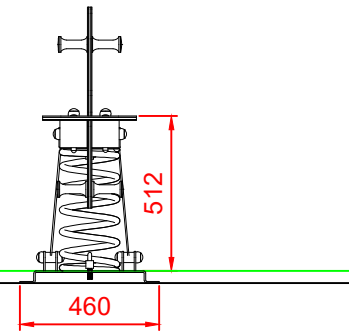

PLANTA

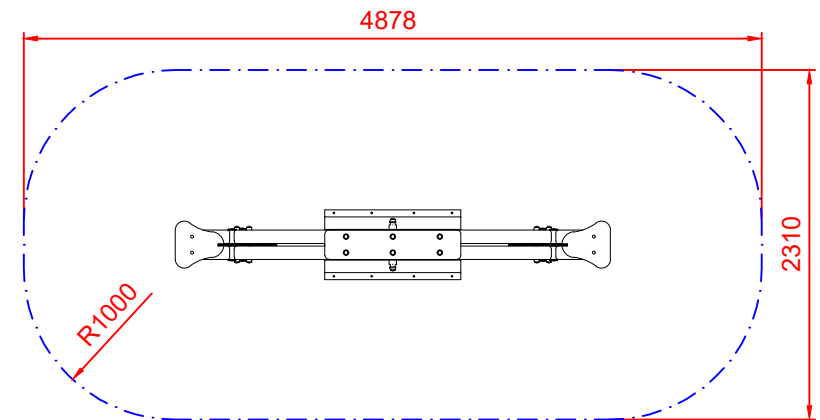
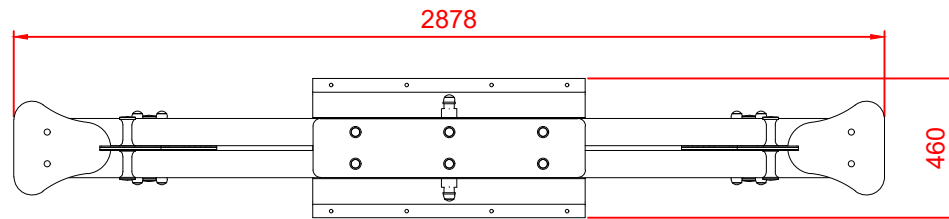

ÁREA DE SEGURIDAD
Superficie= 10,41 m²
E:1/2

Dibujado		PLANO 1 VISTAS GENERALES		Ref: MDVBLC02
Revisado				
Aprobado				
Descripción:		Escala:	Nº Hoja	
BALANCÍN "CABALLERO"			2/4	
		Fecha:	05/08/2021	

DETALLES CIMENTACIÓN

ESQUEMA DE CIMENTACIÓN EN ARENA

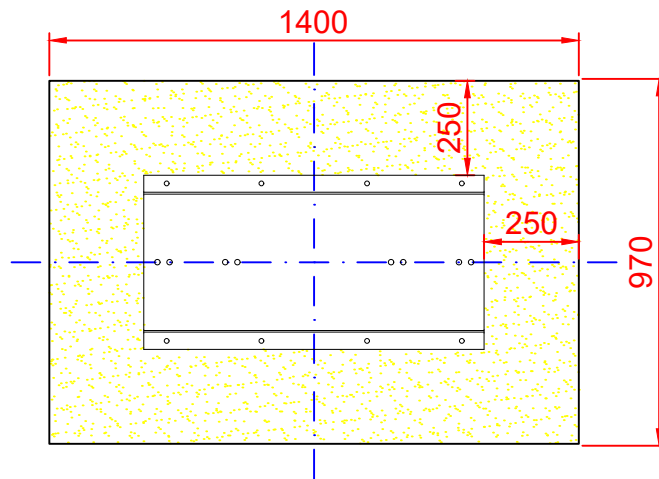
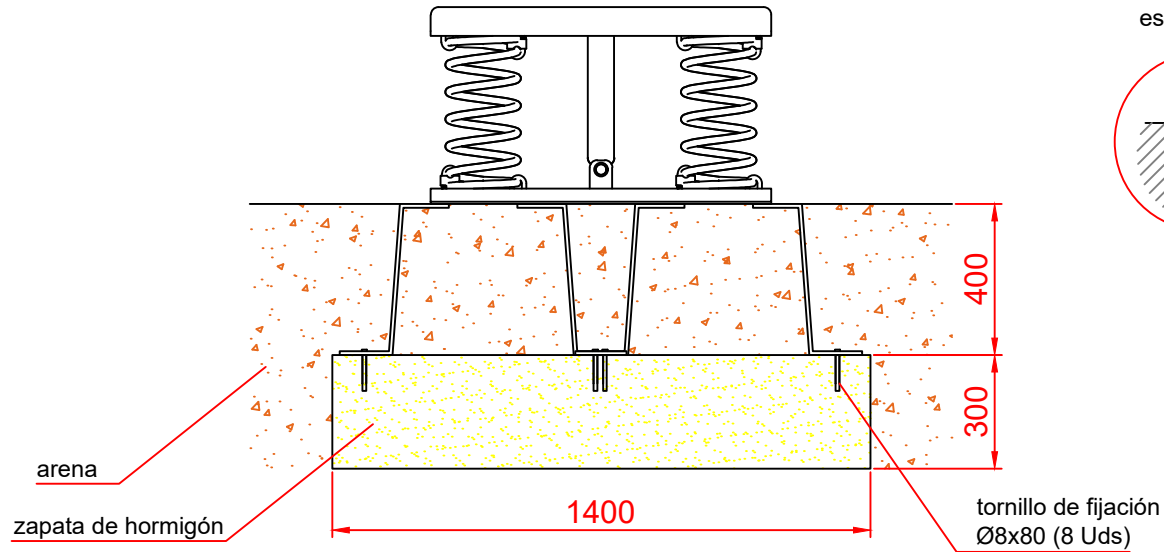

ESQUEMA DE CIMENTACIÓN EN HORMIGÓN

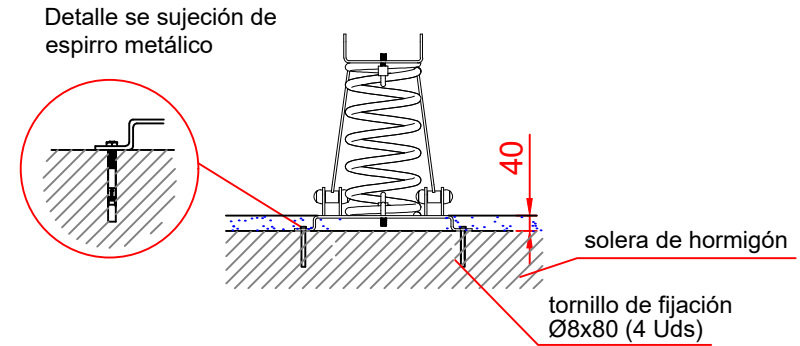

Dibujado		PLANO 2		Ref: MDVBLC02
Revisado		CIMENTACIÓN Y ANCLAJE		
Aprobado				
Descripción:		Escala:	Nº Hoja	
BALANCÍN "CABALLERO"			3/4	
		Fecha:	05/08/2021	

