

# DOCUMENTACIÓN TÉCNICA



Ref.: SPTCLP02MX

Columpio “Basket”

UNE EN 1176-1:2018

UNE EN 1176-2:2018

Altura libre de caída: 1,30 m

Edad recomendada de uso: con asiento cuna de 0 a 3 años

Con asiento plano a partir de 3 años

Componentes plásticos: Polietileno de alta densidad con protección UV

Larguero metálico galvanizado

Cadenas de columpio inoxidable

Tornillería protegida con tapones de polipropileno

Madera de pino tratada en autoclave Nivel IV

Asiento plano y asiento cuna

ALZADO

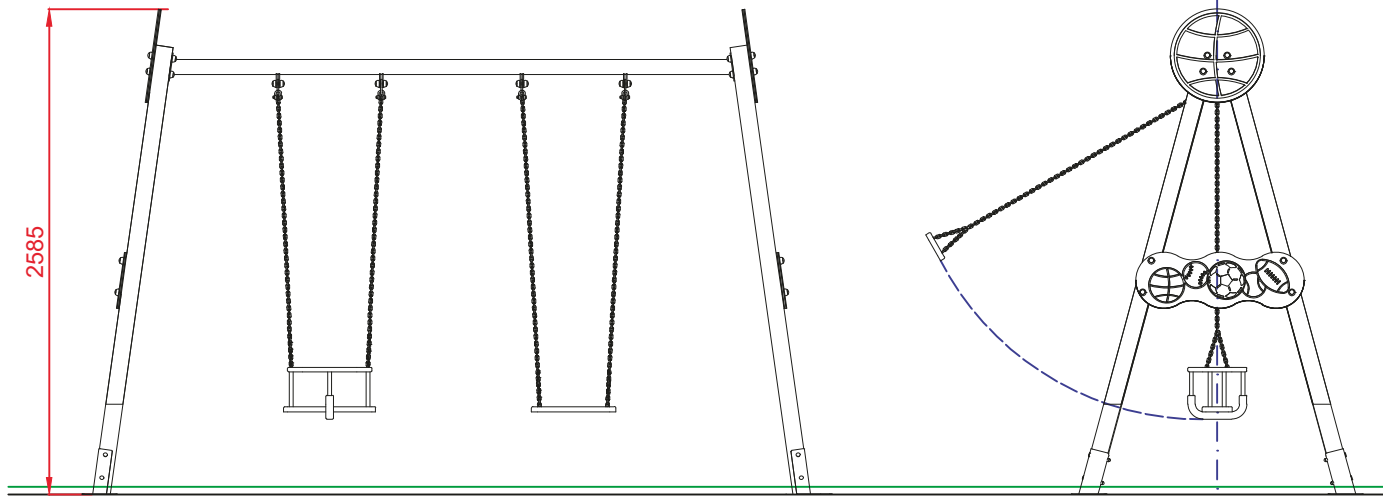

PERFIL IZQUIERDO

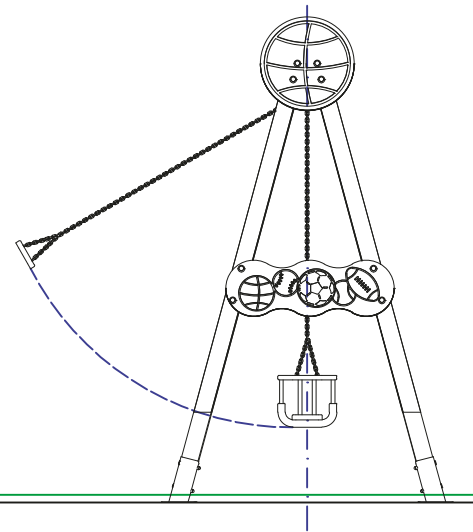

PLANTA

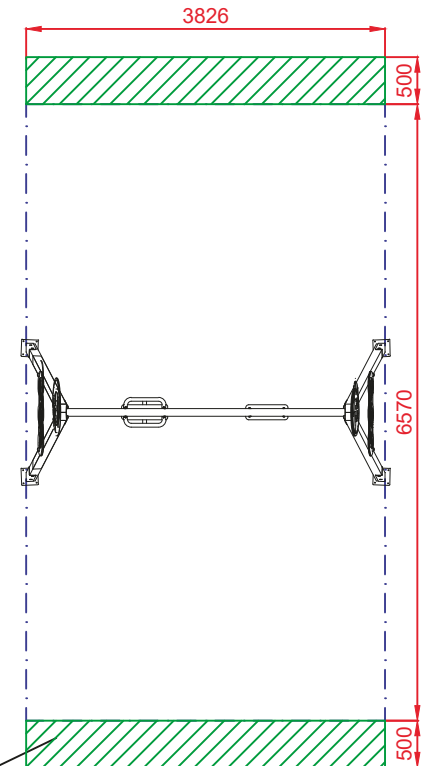
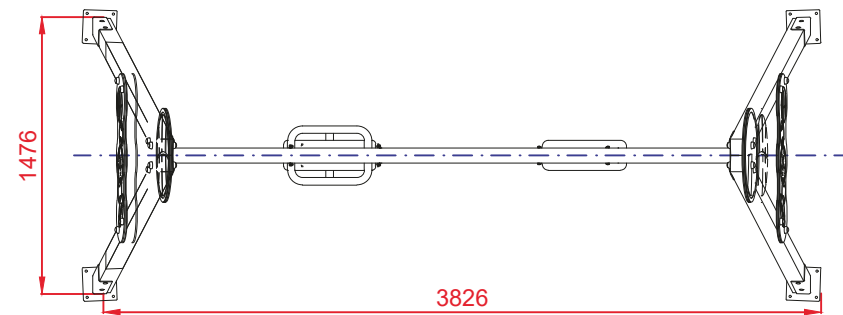

**ÁREA DE SEGURIDAD**

Superficie= 25,14 m<sup>2</sup>

E: 1/2

ZONA LIBRE DE OBSTÁCULOS

Dibujado		PLANO 1		Ref: SPTCLP02MX
Revisado		VISTAS GENERALES		
Aprobado				
Descripción:		Escala:	Nº Hoja	 Equipamiento Urbano s.l.
COLUMPIO "BASKET"		Fecha:	2/4	
		25/11/2019		

# DETALLES CIMENTACIÓN

ESQUEMA DE CIMENTACIÓN  
EN ARENA

E: 2/1

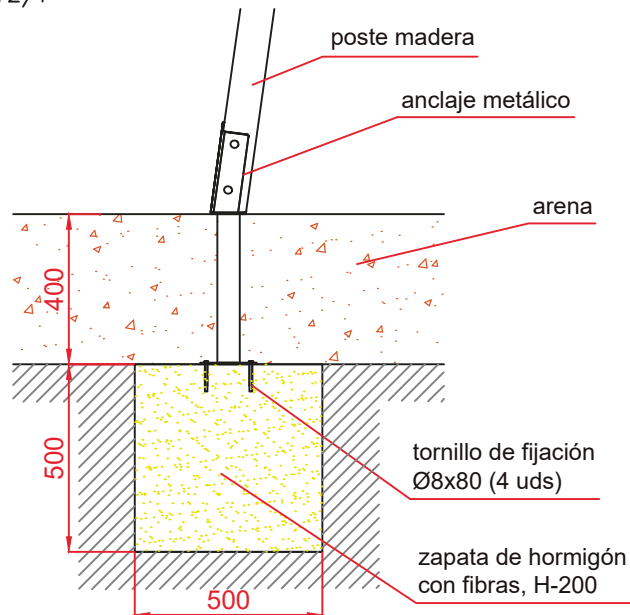

## PLANTA CIMENTACIÓN

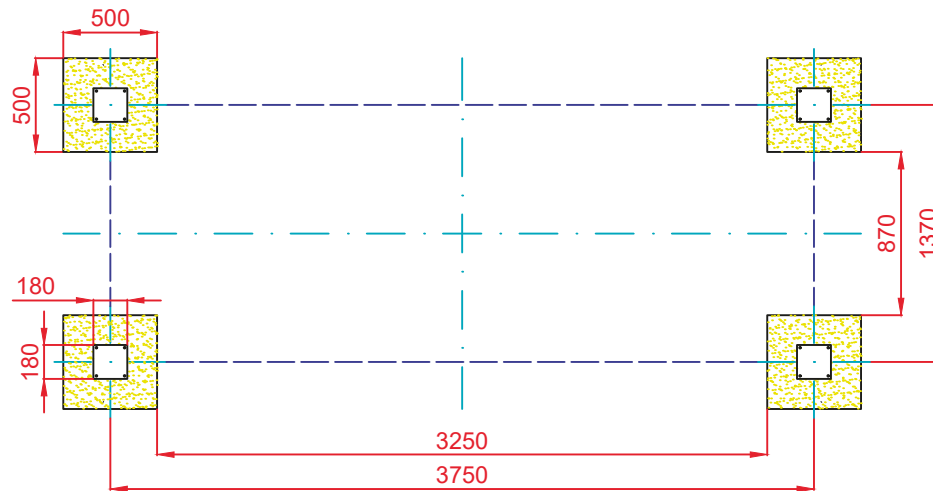

ESQUEMA DE CIMENTACIÓN  
EN HORMIGÓN

E: 2/1

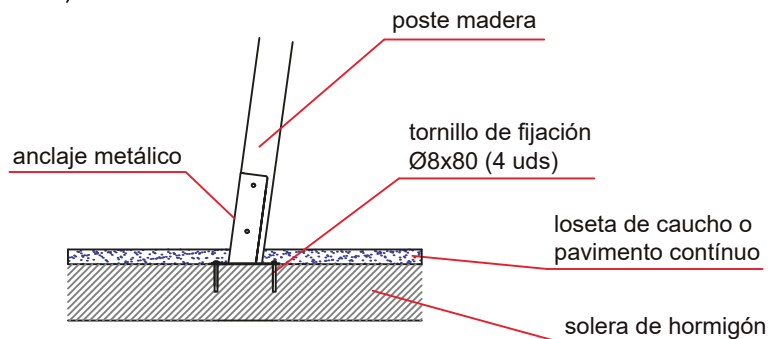

Dibujado		PLANO 2		Ref:	SPTCLP02MX
Revisado		CIMENTACIÓN Y ANCLAJES			
Aprobado					
Descripción:	COLUMPIO "BASKET"		Escala:	Nº Hoja	
				3/4	
			Fecha:	25/11/2019	

ALZADO

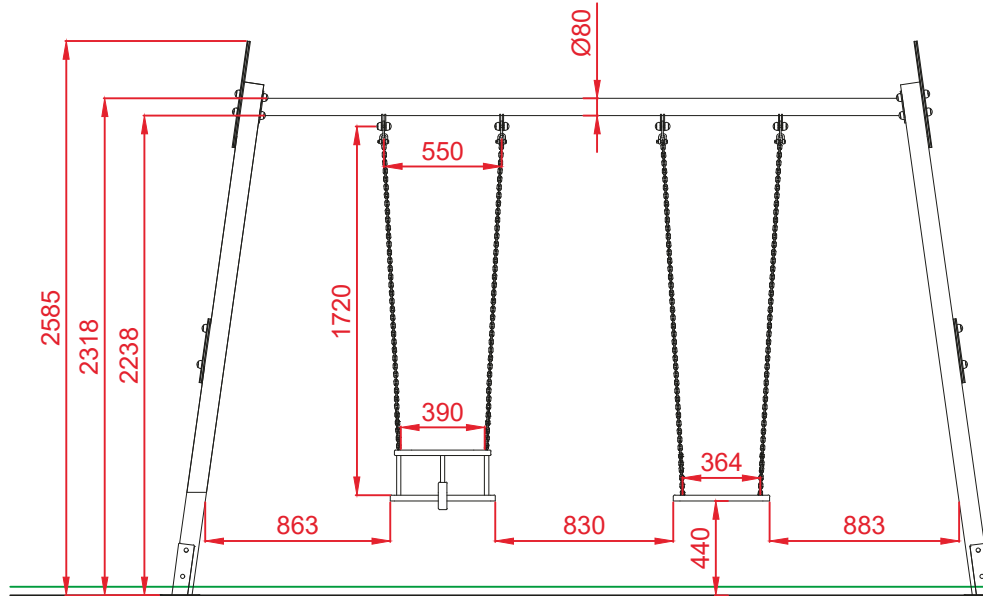

PERFIL IZQUIERDO

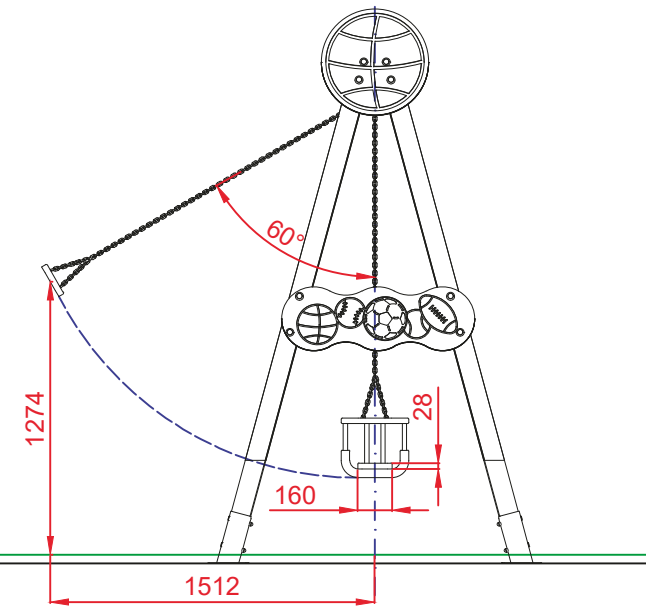

PLANTA

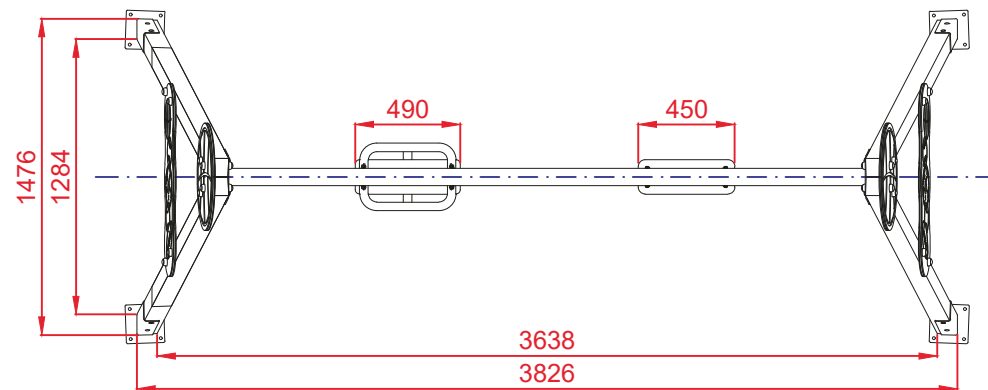

Dibujado		PLANO 3 VISTAS DE DETALLE		Ref: SPTCLP02MX
Revisado				
Aprobado				
Descripción:		Escala:	Nº Hoja	
COLUMPIO "BASKET"			4/4	
		Fecha:	25/11/2019	

## VARIANTES COLUMPIO BASKET

COLUMPIO BASKET ASIENTOS CUNA



Ref.: SPTCLP02CC

COLUMPIO BASKET ASIENTOS PLANOS



Ref.: SPTCLP02PP