

# DOCUMENTACIÓN TÉCNICA

Ref.: MARBLC02

Balancín “Las focas”

UNE EN 1176-1:2018

UNE EN 1176-6:2018

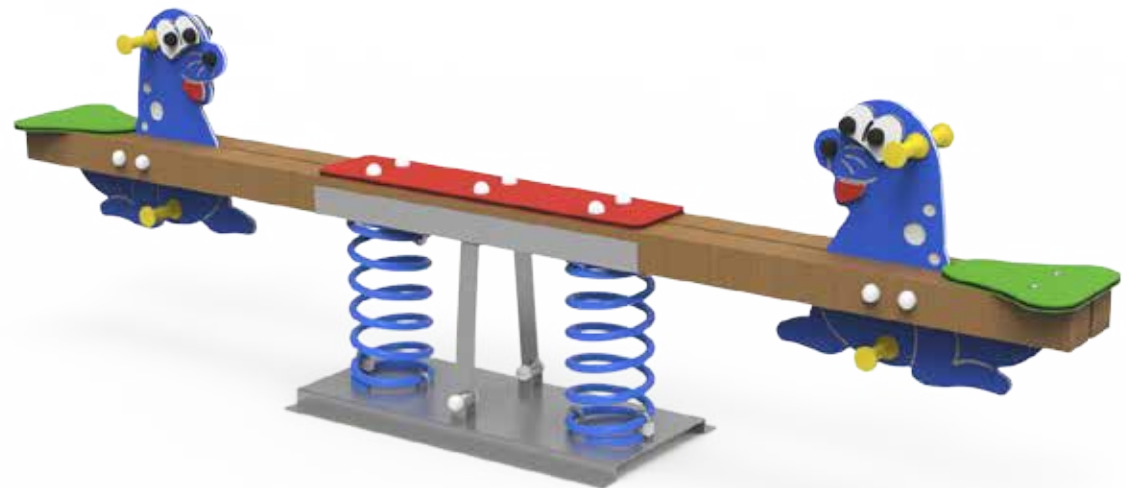

Altura libre de caída: 0,52 m

Edad recomendada de uso: de 3 a 9 años

Componentes plásticos: Polietileno de alta densidad con protección UV

Madera de pino tratada en autoclave nivel IV

Muelle termolacado con antipinzamiento

Componentes metálicos galvanizados

Tornillería protegida con tapones de polipropileno

ALZADO

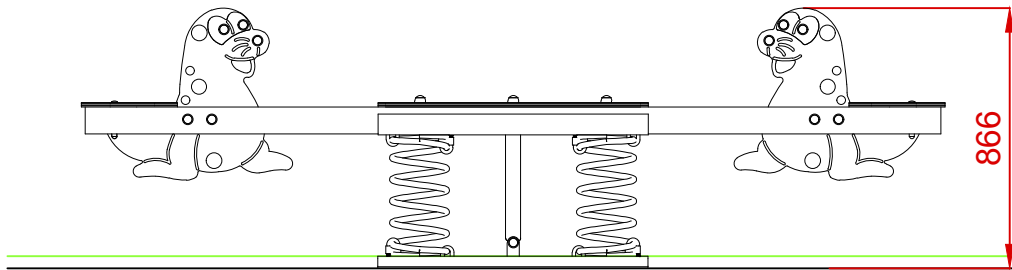

PERFIL

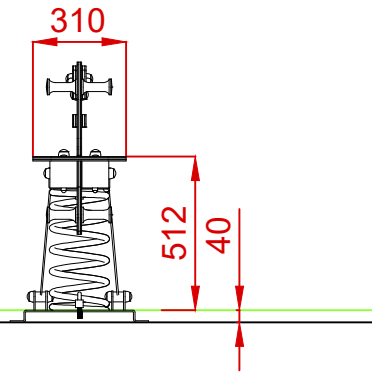

PLANTA

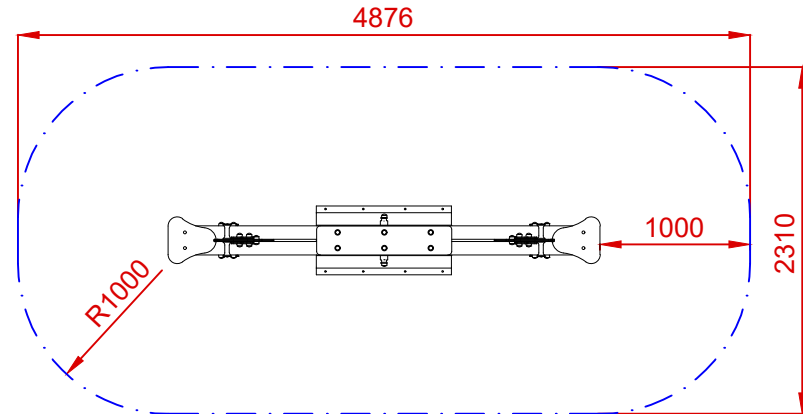
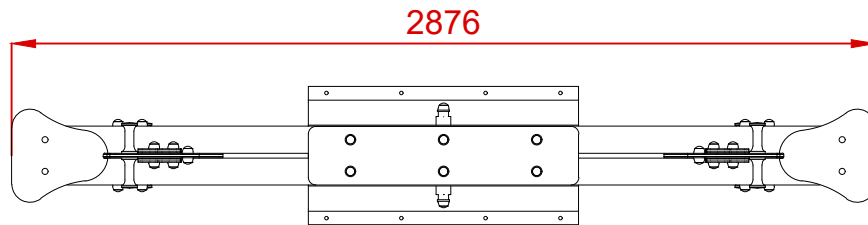

ÁREA DE SEGURIDAD  
Superficie= 10,40 m<sup>2</sup>  
E: 1/2

Dibujado		PLANO 1 VISTAS GENERALES	Ref:	MARBLC02
Revisado				
Aprobado				
Descripción:	BALANCÍN "LAS FOCAS"		Escala:	Nº Hoja 2/3
			Fecha:	26/01/2024

# DETALLES CIMENTACIÓN

ESQUEMA DE CIMENTACIÓN EN ARENA

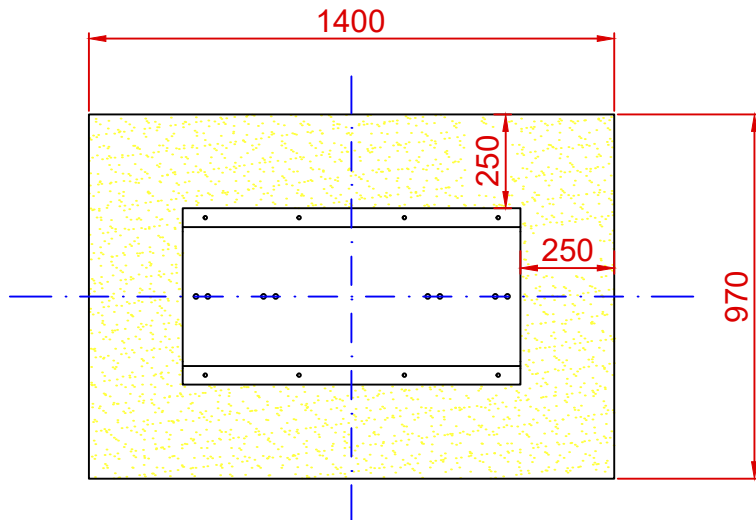
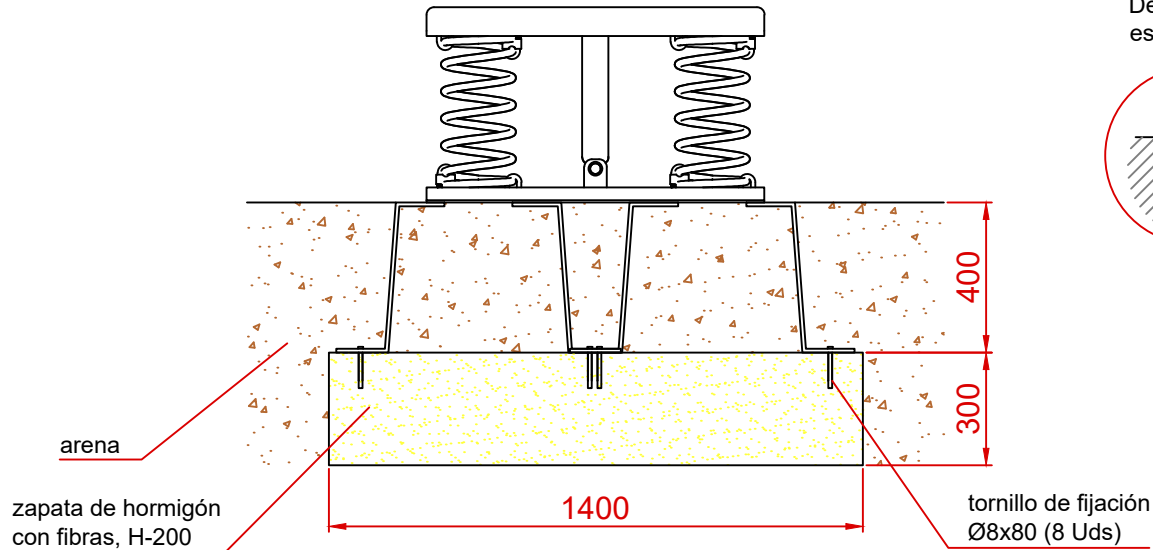

ESQUEMA DE CIMENTACIÓN EN HORMIGÓN

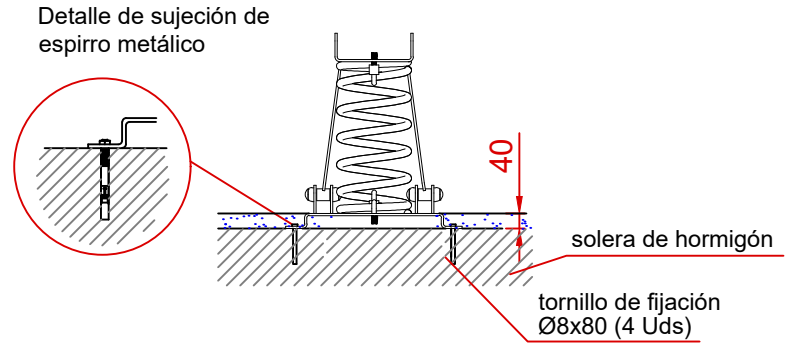

Dibujado		PLANO 2 CIMENTACIÓN Y ANCLAJES	Ref:	MARBLC02
Revisado				
Aprobado				
Descripción:	BALANCÍN "LAS FOCAS"		Escala:	Nº Hoja 3/3
			Fecha:	26/01/2024