

DOCUMENTACIÓN TÉCNICA



Ref.: SLVMDP03

Muelle doble panel “El Elefante”

UNE EN 1176-1:2018

UNE EN 1176-6:2018

Altura libre de caída: 0,48 m
Edad recomendada de uso: de 3 a 9 años
Componentes plásticos: Polietileno de alta densidad con protección UV
Muelle con antipinzamiento termolacado
Tornillería protegida con tapones de polipropileno
Componentes metálicos galvanizados

ALZADO

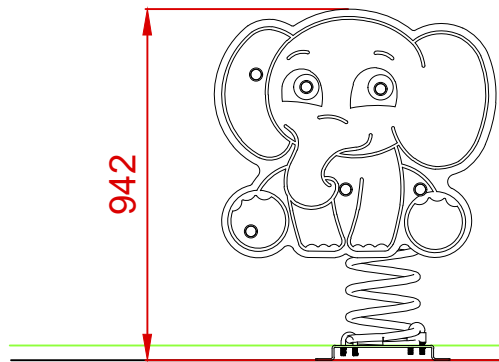

PERFIL

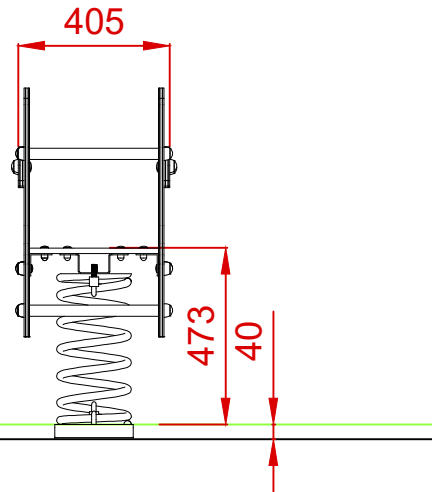

PLANTA

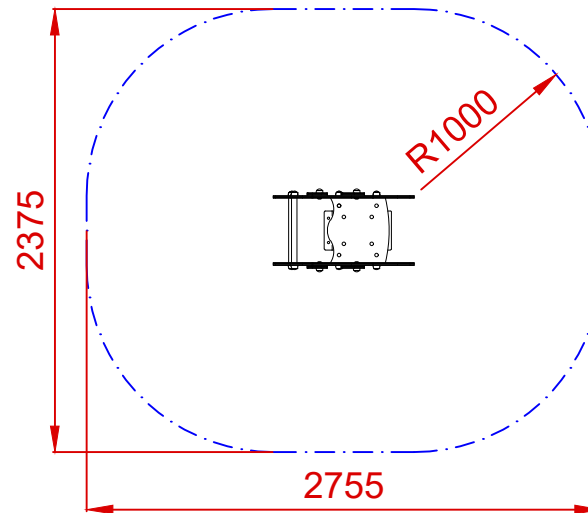
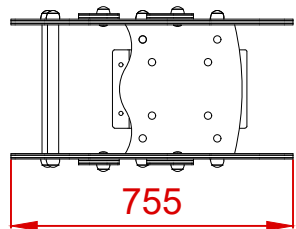

ÁREA DE SEGURIDAD
Superficie= 5,69 m²
E: 1/2

Dibujado		PLANO 1 VISTAS GENERALES		Ref: SLVMDP03
Revisado				
Aprobado				
Descripción: MUELLE DOBLE PANEL "EL ELEFANTE"		Escala:	Nº Hoja 2/3	
		Fecha: 24/01/2024		

DETALLES CIMENTACIÓN

ESQUEMA DE CIMENTACIÓN EN ARENA

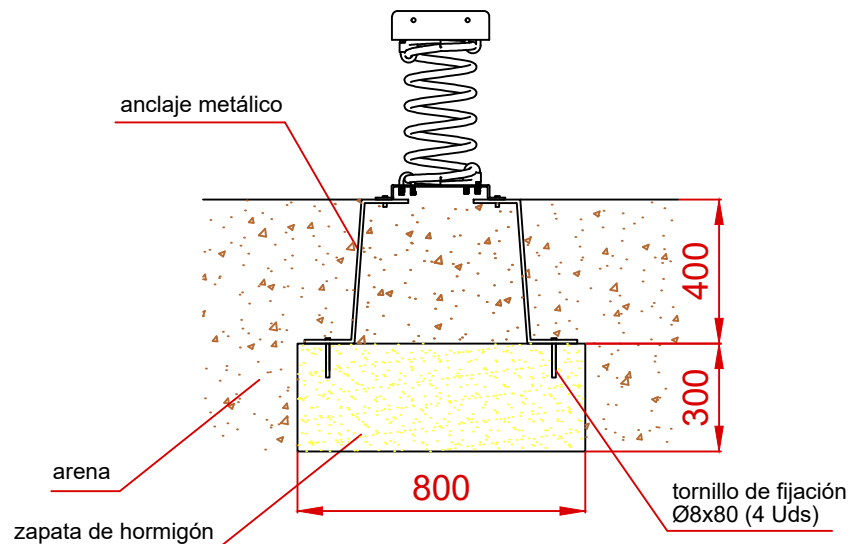

PLANTA

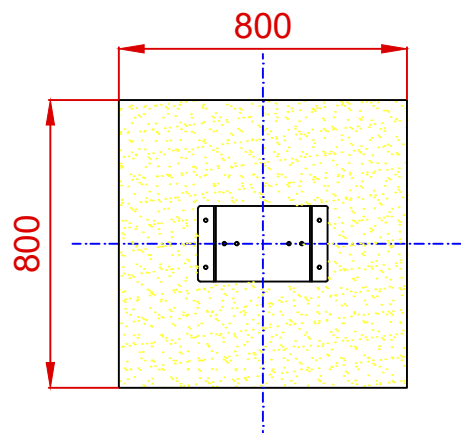

ESQUEMA DE CIMENTACIÓN EN HORMIGÓN

Detalle de sujeción de espirro metálico

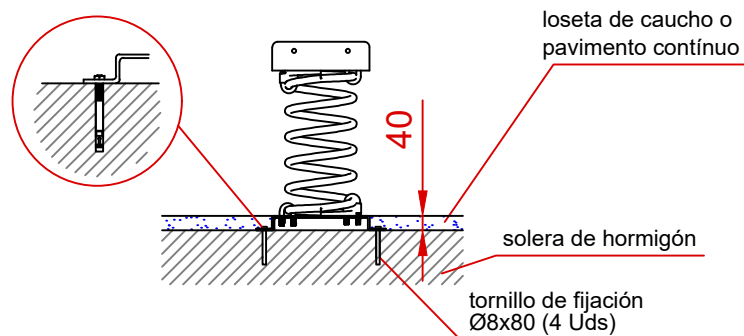

Dibujado		PLANO 2 CIMENTACIÓN Y ANCLAJES	Ref: SLVMDP03	
Revisado				
Aprobado				
Descripción:		Escala:	Nº Hoja	
MUELLE DOBLE PANEL "EL ELEFANTE"			3/3	
		Fecha:	24/01/2024	