

DOCUMENTACIÓN TÉCNICA



am
asturmadera
Equipamiento Urbano s.l.



Ref.: JRSMDP01

Muelle doble "HUEVO"

UNE EN 1176-1:2018

UNE EN 1176-6:2018

Altura libre de caída: 0,47 m
Edad recomendada de uso: a partir de 3 años
Componentes plásticos: Polietileno de alta densidad con protección UV
Muelle termolacado
Tornillería protegida con tapones de polipropileno
Componentes metálicos galvanizados

ALZADO

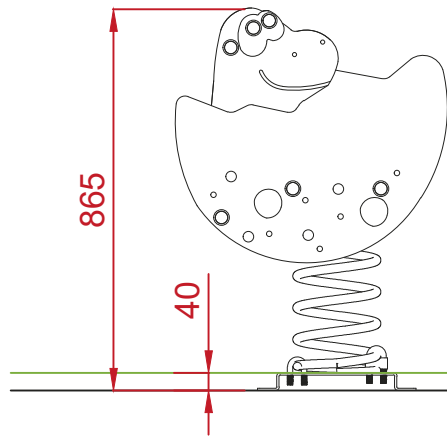

PERFIL

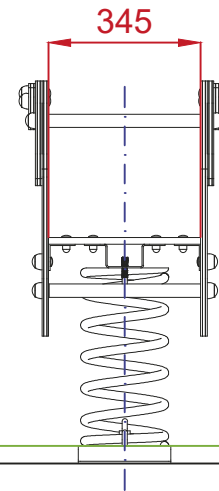

PLANTA

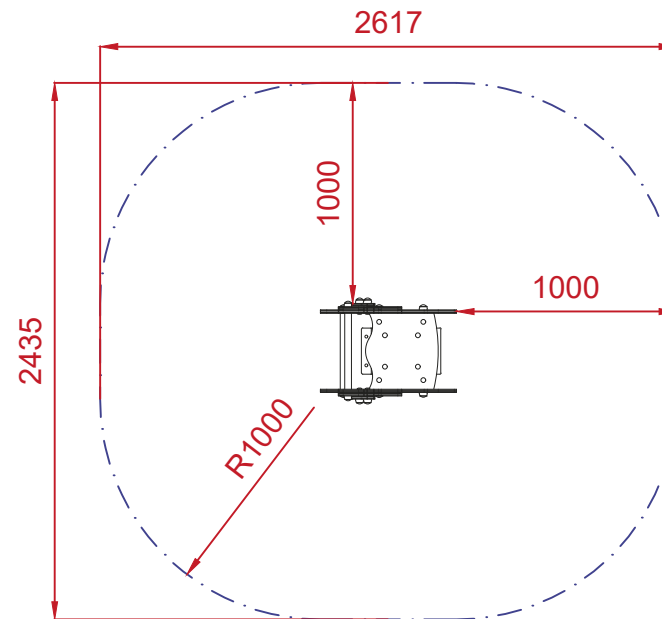
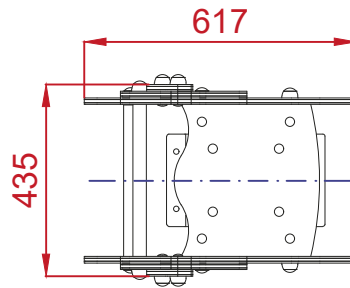

ÁREA DE SEGURIDAD
Superficie= 5,15m²
E:1/2

Dibujado		PLANO 1 VISTAS GENERALES		Ref: JRSM DP01
Revisado				 asturmadera Equipamiento Urbano s.l.
Aprobado				
Descripción:		Escala:	Nº Hoja	
MUELLE DOBLE "HUEVO"			2/4	
		Fecha:	15/10/2020	

DETALLES CIMENTACIÓN

ESQUEMA DE CIMENTACIÓN EN ARENA

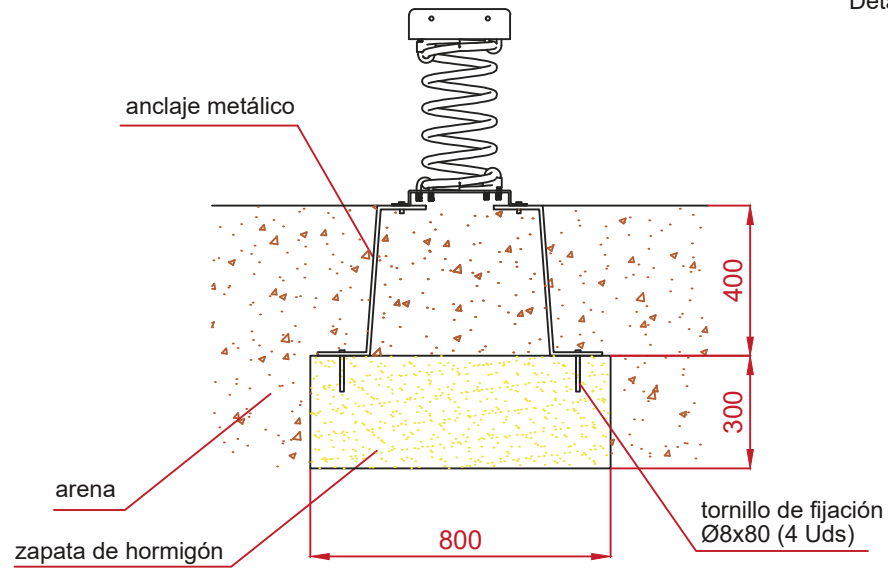

ESQUEMA DE CIMENTACIÓN EN HORMIGÓN

Detalle de sujeción de espirro metálico

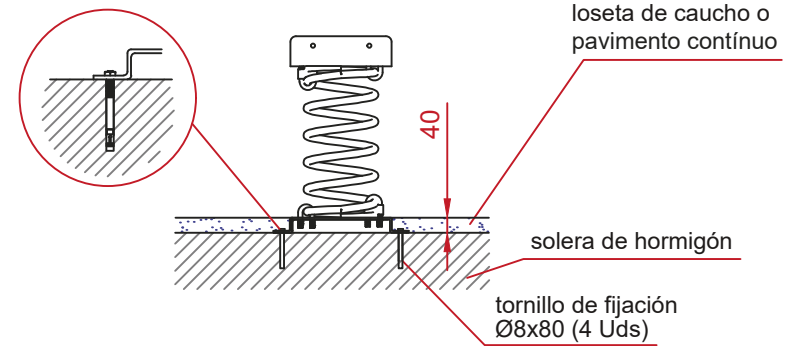

PLANTA

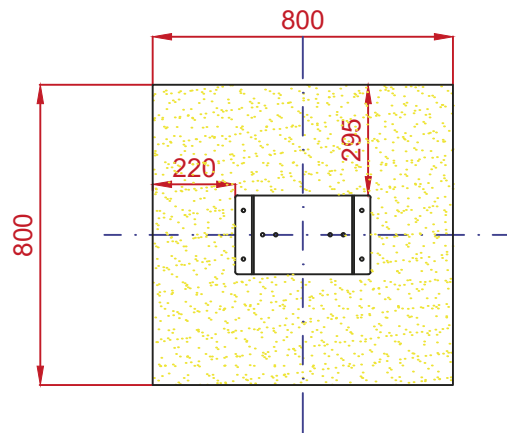

Dibujado		PLANO 2 CIMENTACIÓN Y ANCLAJES		Ref:	JRSMDP01
Revisado					
Aprobado					
Descripción:			Escala:	Nº Hoja	
MUELLE DOBLE "HUEVO"				3/4	
			Fecha:	15/10/2020	

ALZADO

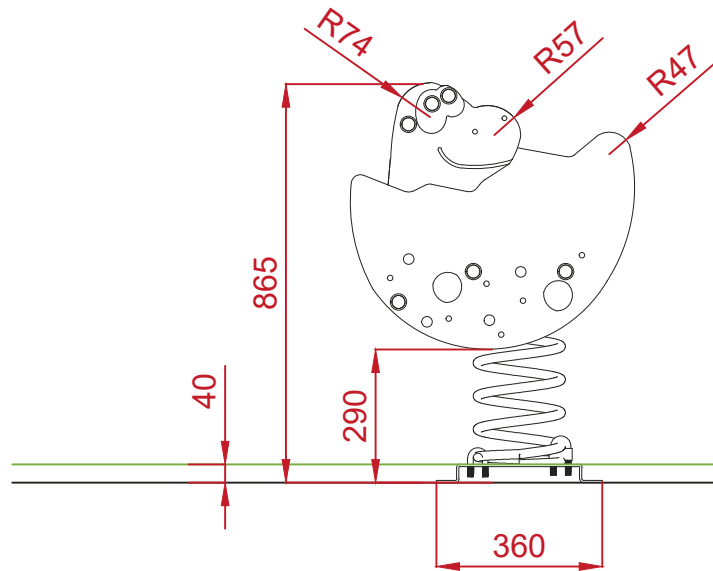

PERFIL

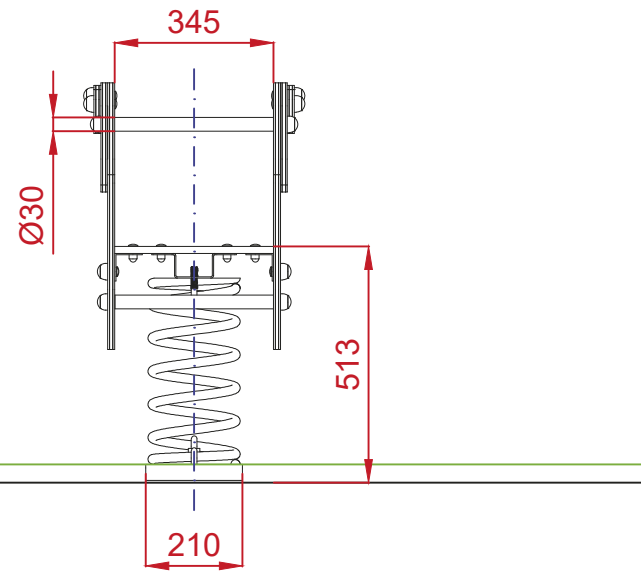

PLANTA

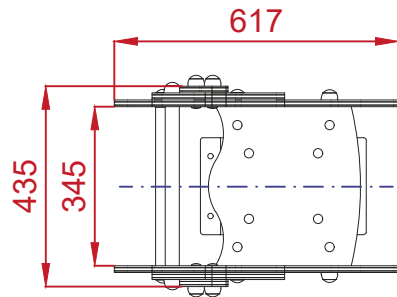

Dibujado		PLANO 3 VISTAS DE DETALLE		Ref:	JRSMDP01
Revisado					
Aprobado					
Descripción:			Escala:	Nº Hoja	
MUELLE DOBLE "HUEVO"				4/4	
			Fecha:	15/10/2020	