

DOCUMENTACIÓN TÉCNICA

Ref.: CM004

Conjunto “Sella”

EN-UNE 1176-1:2009

EN-UNE 1176-3:2009



Altura libre de caída: 1,36 m

Edad recomendada de uso: a partir de 3 años

Madera de pino tratada en autoclave Nivel IV

Componentes plásticos: Polietileno de Alta Densidad con protección UV

Componentes metálicos galvanizados

Tobogán con rampa de acero inoxidable

Tubos de barrera de acero inoxidable

ALZADO

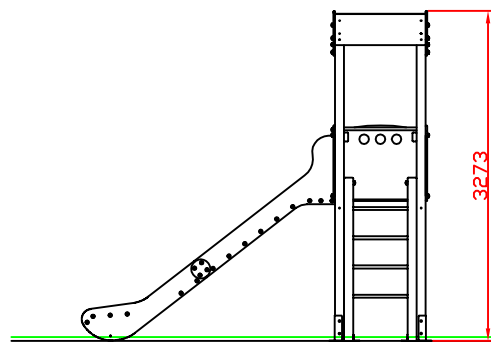

PERFIL DERECHO

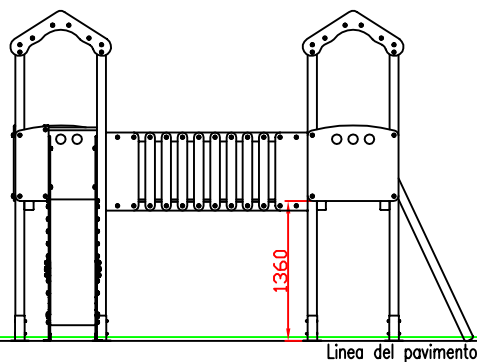

Línea del pavimento

PLANTA

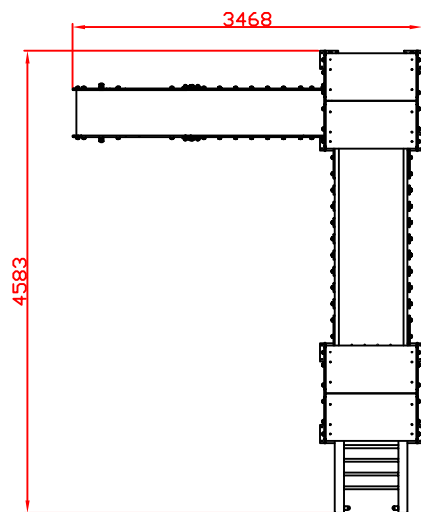

ÁREA DE SEGURIDAD
SUPERFICIE= 36,54 m2

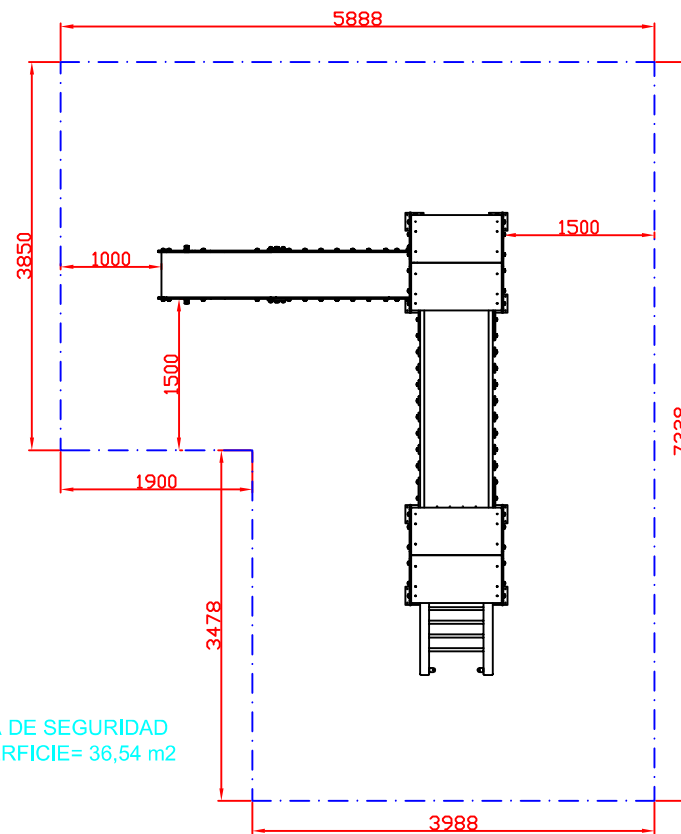

Ref:	Cantidad	Designación	Material	Dimensiones
Dibujado		PLANO 1 VISTAS GENERALES	Ref: CM004	
Revisado				
Aprobado				
Descripción:		Escala:	Peso:	
CONJUNTO MODULAR "SELLA"		Fecha:	06-04-17	



ESQUEMA DE CIMENTACIÓN PARA CASOS EN LOS QUE VA EN ARENERO
E:2/1

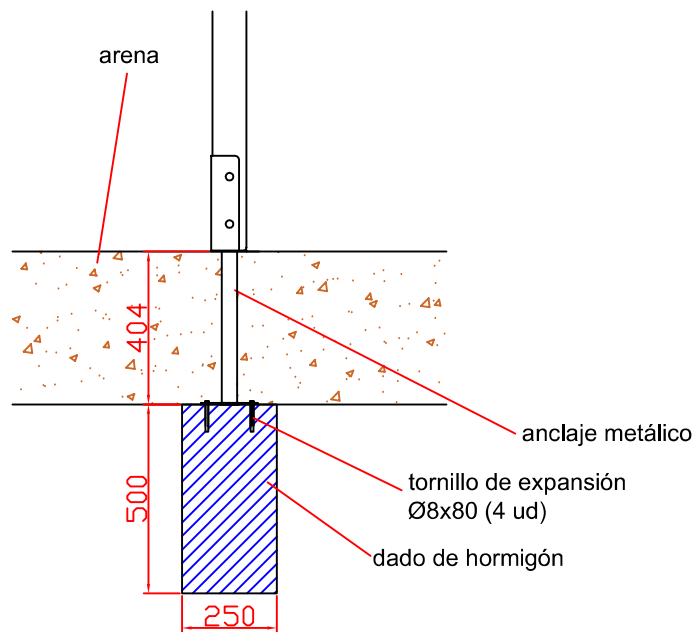

ESQUEMA DE CIMENTACIÓN PARA CASOS EN LOS QUE VA ATORNILLADO SOBRE SOLERA DE HORMIGÓN
E:2/1

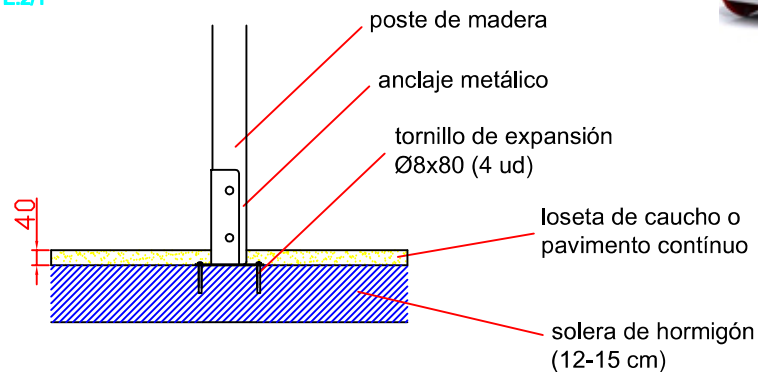

PLANTA CIMENTACIÓN

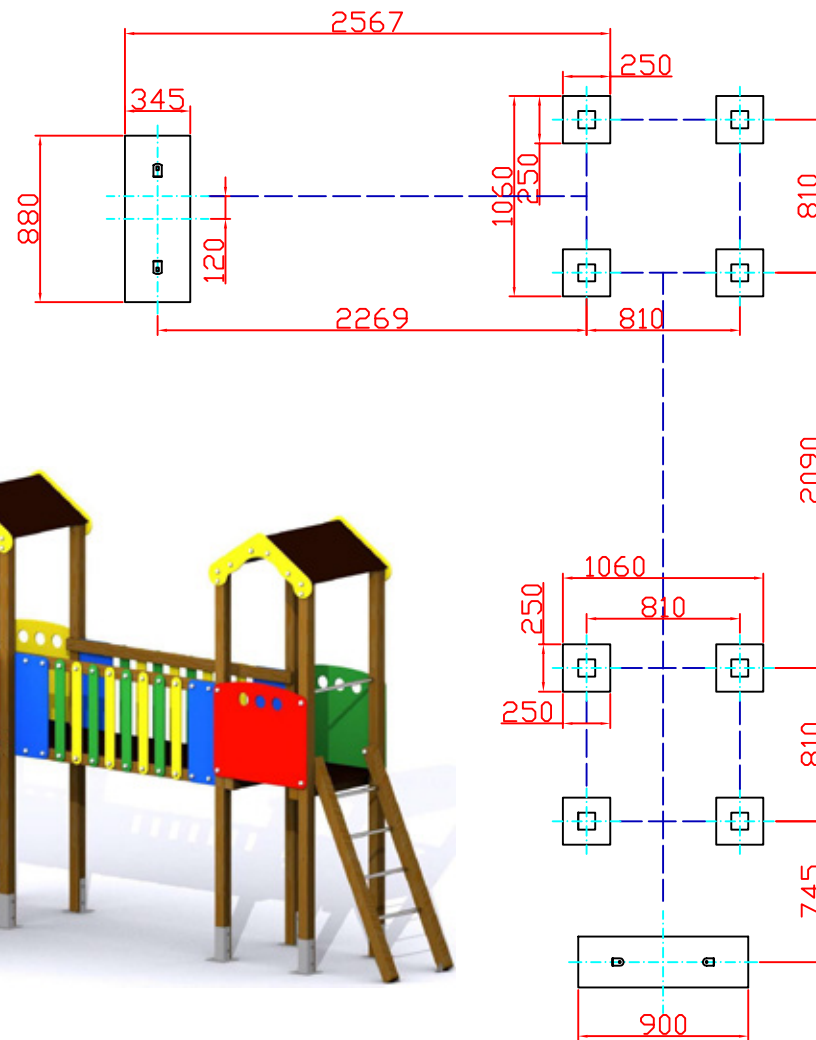

Ref:	Cantidad	Designación	Material	Dimensiones
Dibujado		PLANO 2 CIMENTACIÓN Y ANCLAJES	Ref: CM004	
Revisado				
Aprobado				
Descripción:		CONJUNTO MODULAR "SELLA"	Escala:	Peso:
			Fecha:	06-04-17