

DOCUMENTACIÓN TÉCNICA

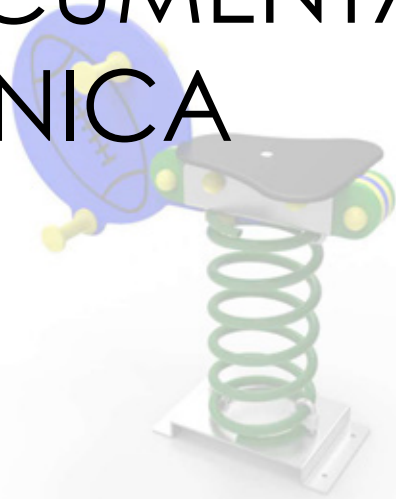

SERIE SPORT

am
asturmadera
Equipamiento Urbano s.l.

Ref.: M521

Muelle Pelota Rugby

UNE EN 1176-1:2009

UNE EN 1176-6:2009

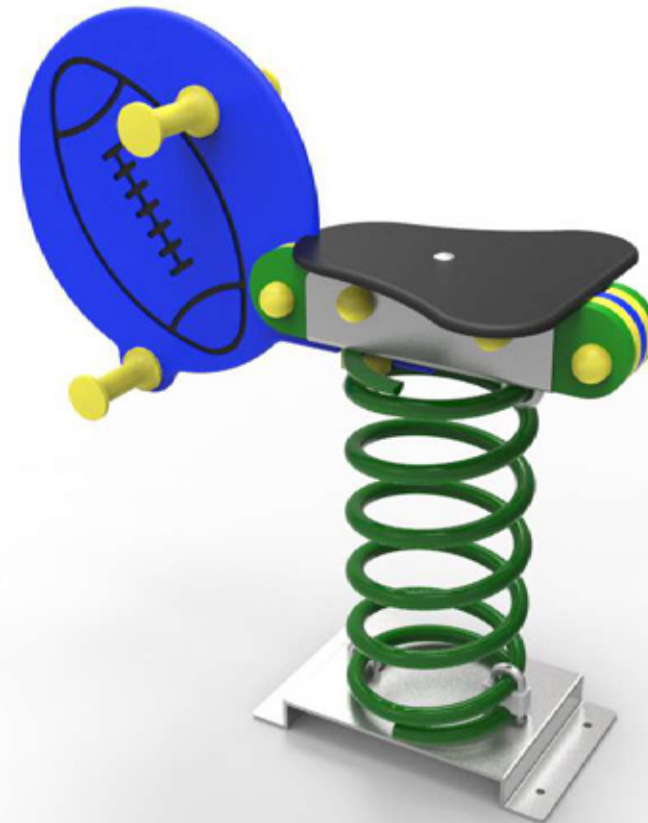

Altura libre de caída: 0,54 m
Edad recomendada de uso: a partir de 3 años
Componentes plásticos: Polietileno de alta densidad con protección UV
Tornillería protegida con tapones de polipropileno
Componentes metálicos galvanizados
Muelle termolacado

ALZADO

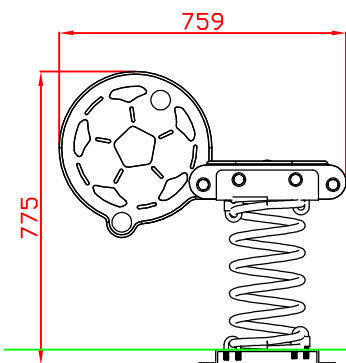

PERFIL IZQUIERDO

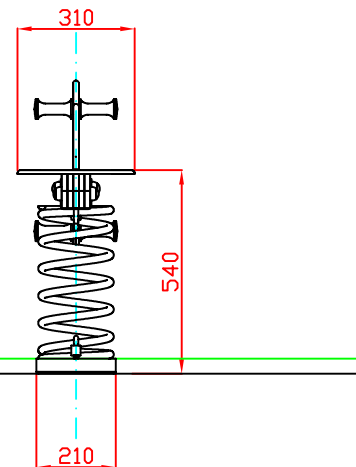

PLANTA

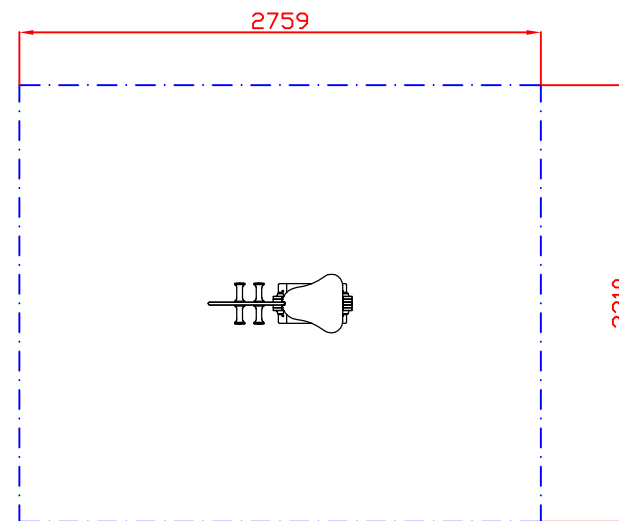
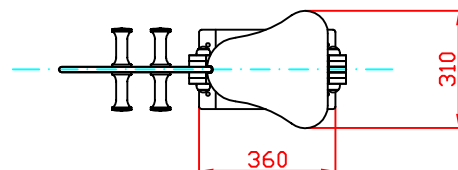

AREA DE SEGURIDAD

Superficie= 6,37 m2

E:1/2

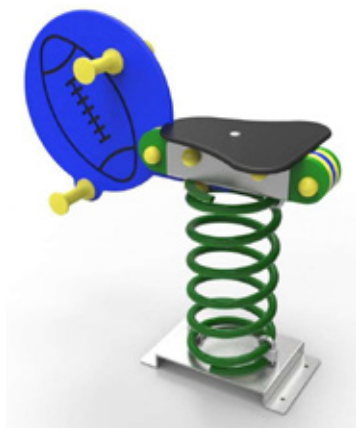

| Ref: | Cantidad | Designación | Material | Dimensiones |
|-------------------------------|----------|-----------------------------|-----------|-------------|
| Dibujado | | PLANO 1 VISTAS GENERALES | Ref: M517 | |
| Revisado | | | | |
| Aprobado | | | | |
| Descripción: | | Escala: | Peso: | |
| MUELLE SIMPLE PELOTA "FÚTBOL" | | Fecha: | 05-03-18 | |

DETALLES DE CIMENTACIÓN

EN ARENERO

ALZADO

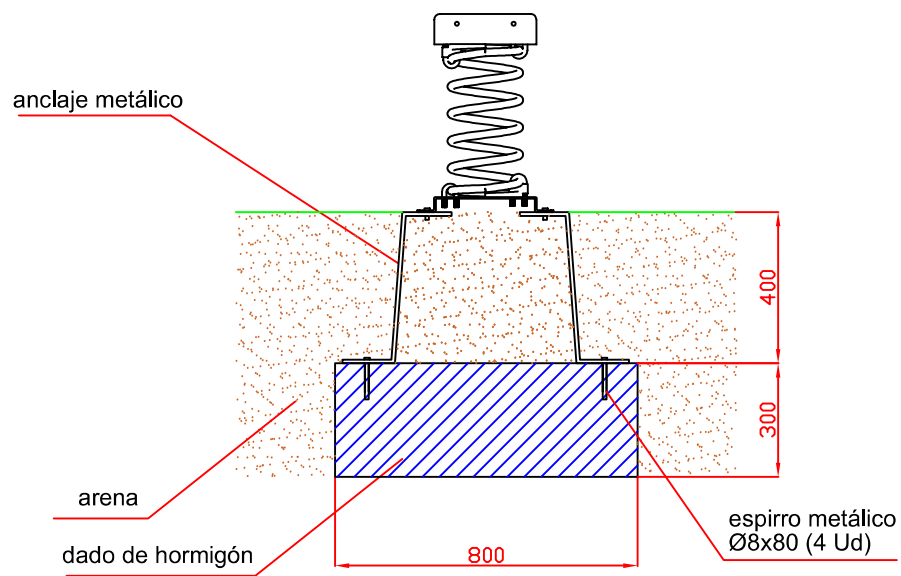

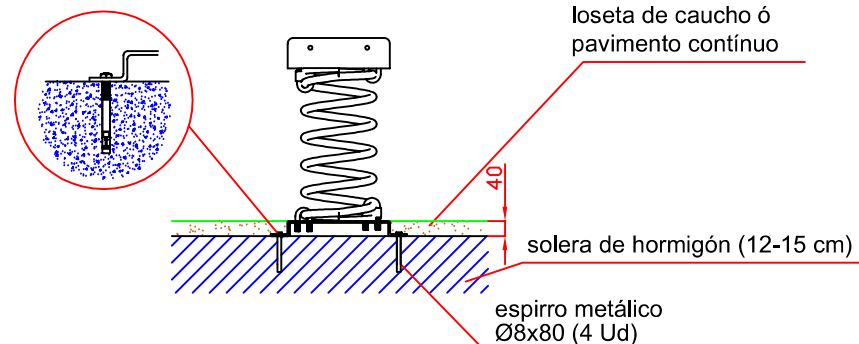

SOBRE HORMIGÓN

Detalle de sujeción de espirro metálico

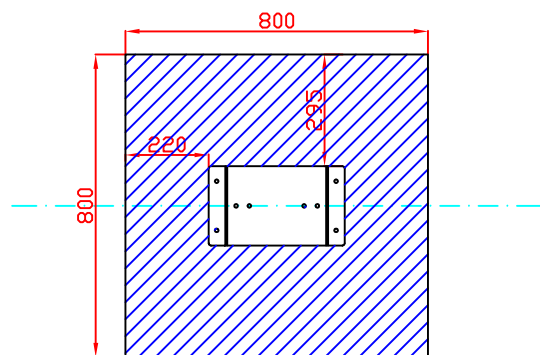

PLANTA



| Ref: | Cantidad | Designación | Material | Dimensiones |
|--------------|----------|-----------------------------------|-----------|---|
| Dibujado | | PLANO 2 CIMENTACIÓN Y ANCLAJES | Ref: M517 |  |
| Revisado | | | | |
| Aprobado | | | | |
| Descripción: | | MUELLE PELOTA FÚTBOL | Escala: | Peso: |
| | | | Fecha: | 05-03-18 |