

DOCUMENTACIÓN TÉCNICA



Ref.: CC04

CONJUNTO 4

EN-UNE 16630



Edad recomendada jóvenes y adultos
que midan más de 1,40 m de estatura
Altura libre de caída 1,58 m
Componentes de acero carbono
Tratamiento galvanizado y pintado al horno
Tornillería protegida con tapones de polipropileno
1 usuario

ALZADO

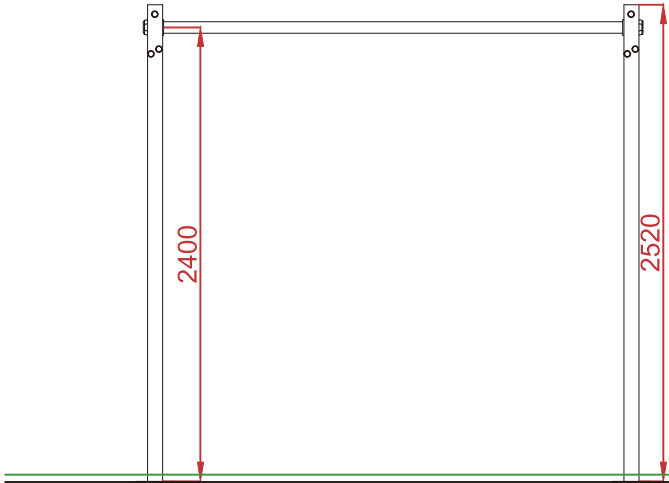

PERFIL

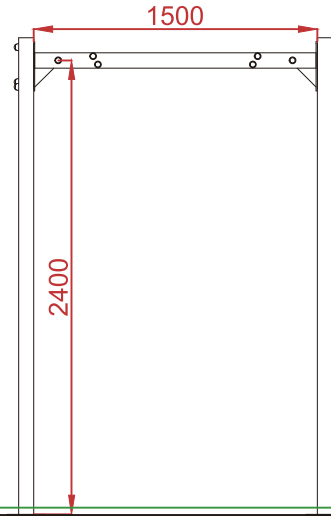

PLANTA

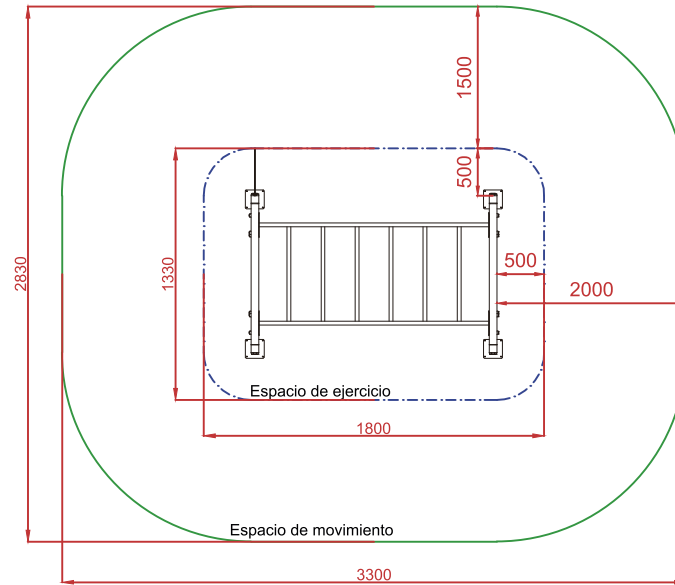
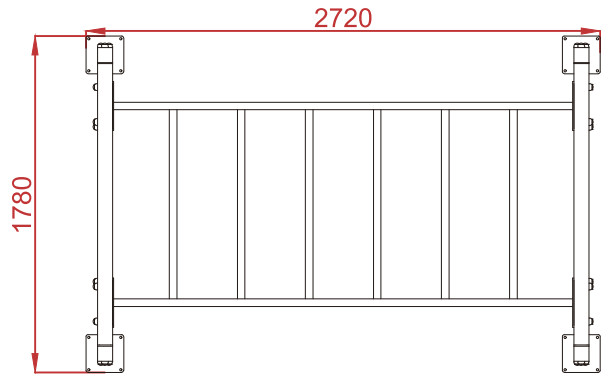

Área Movimiento: 33,92 m²
 Área Ejercicio: 9,36 m²
 Escala 1:2

Dibujado		PLANO 1 VISTAS GENERALES		Ref:	CC04
Revisado					
Aprobado					
Descripción:	CONJUNTO 4		Escala:	Hoja:	2/5
			Fecha:	01/07/2019	

PLANTA

DETALLES CIMENTACIÓN

ESQUEMA DE CIMENTACIÓN EN ARENA

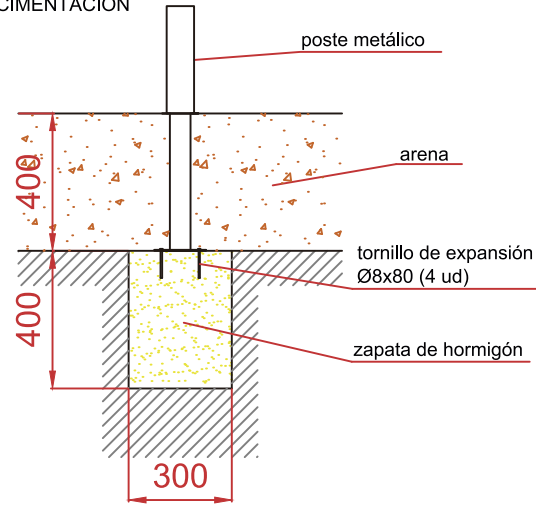

ESQUEMA DE CIMENTACIÓN EN HORMIGÓN

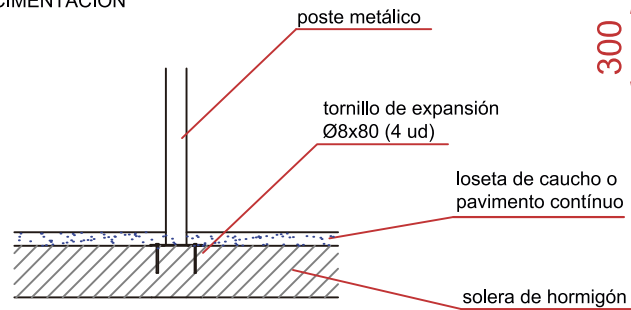

DETALLE DE ANCLAJE

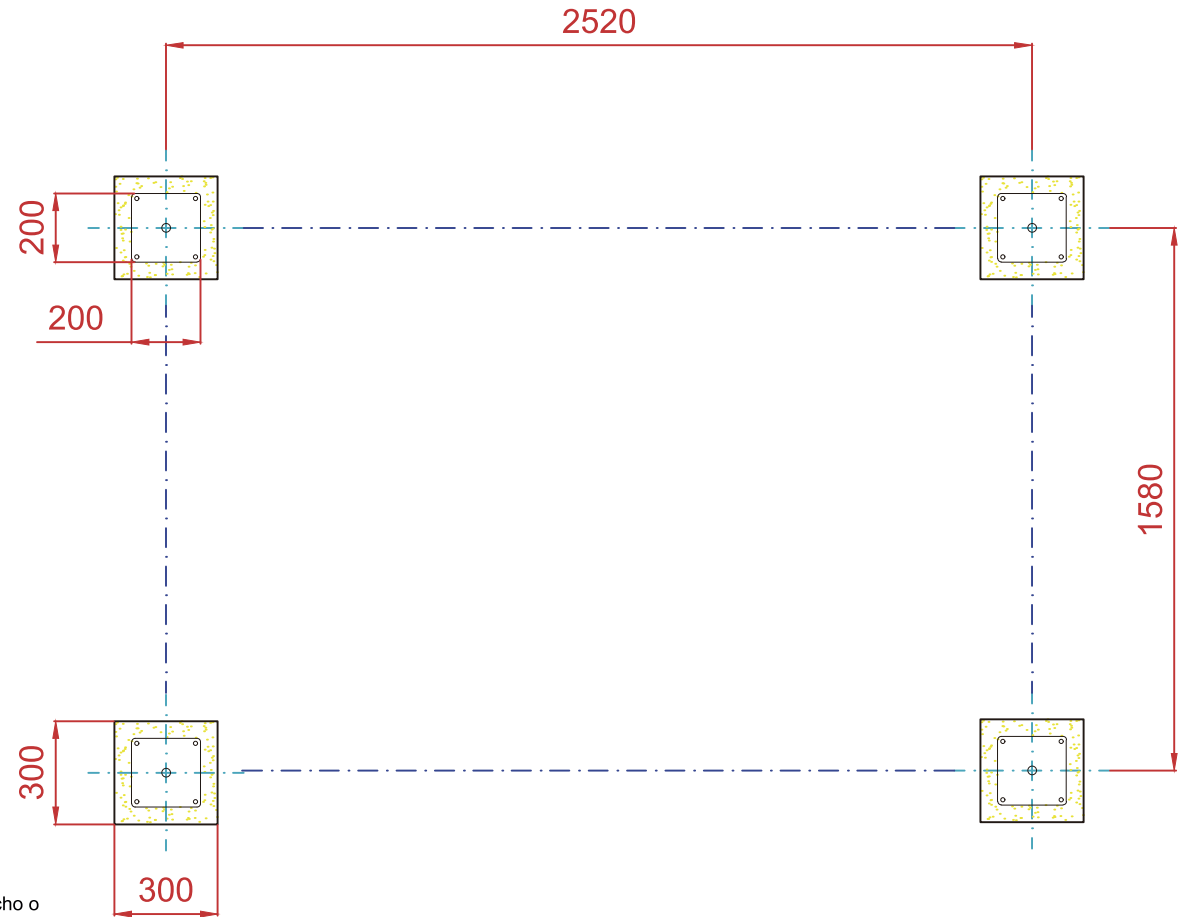

Dibujado		PLANO 2 CIMENTACIÓN		Ref: CC04
Revisado				
Aprobado				
Descripción: CONJUNTO 4		Escala:	Hoja: 3/5	
		Fecha: 01/07/2019		

ALZADO

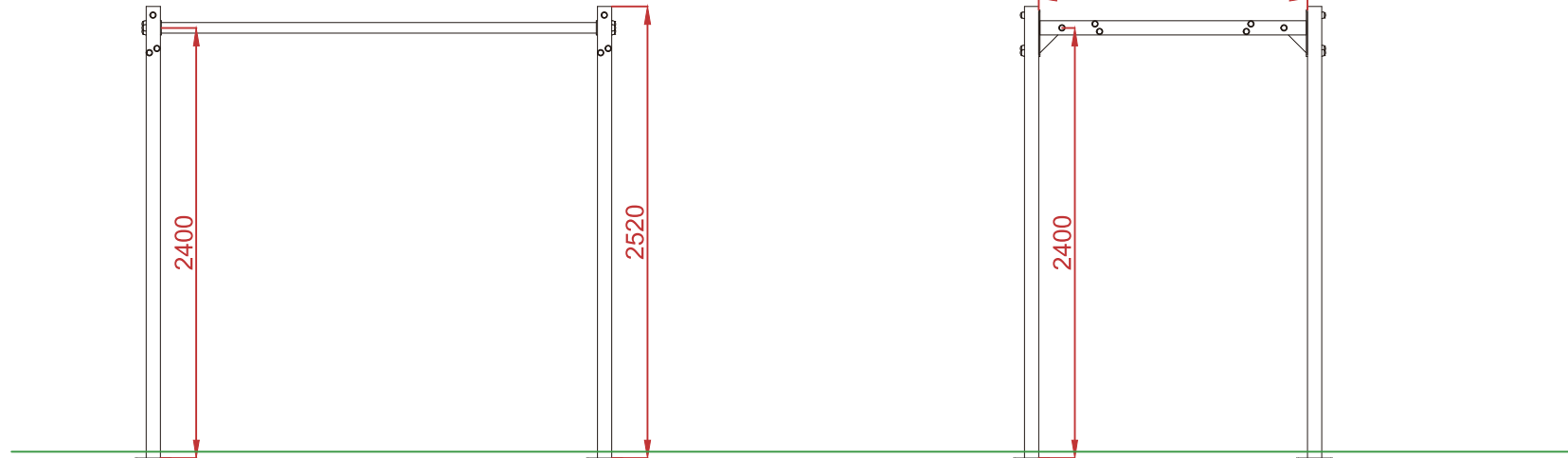

PERFIL

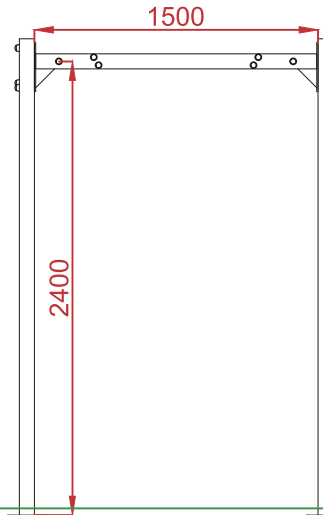

PLANTA

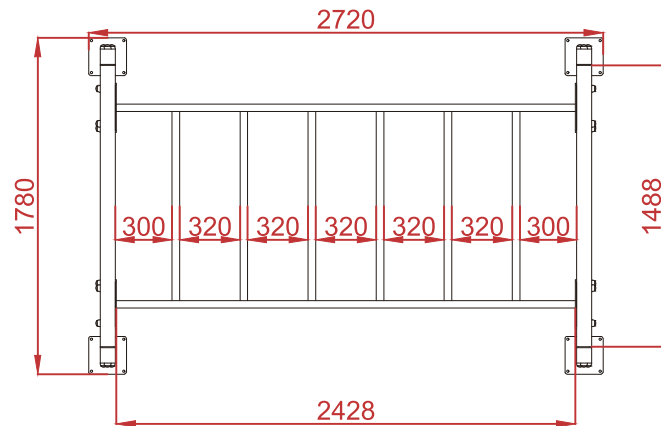

Dibujado		PLANO 3 VISTAS DE DETALLE		Ref: CC04
Revisado				
Aprobado				
Descripción:	CONJUNTO 4		Escala: Hoja: 4/5 Fecha: 01/07/2019	

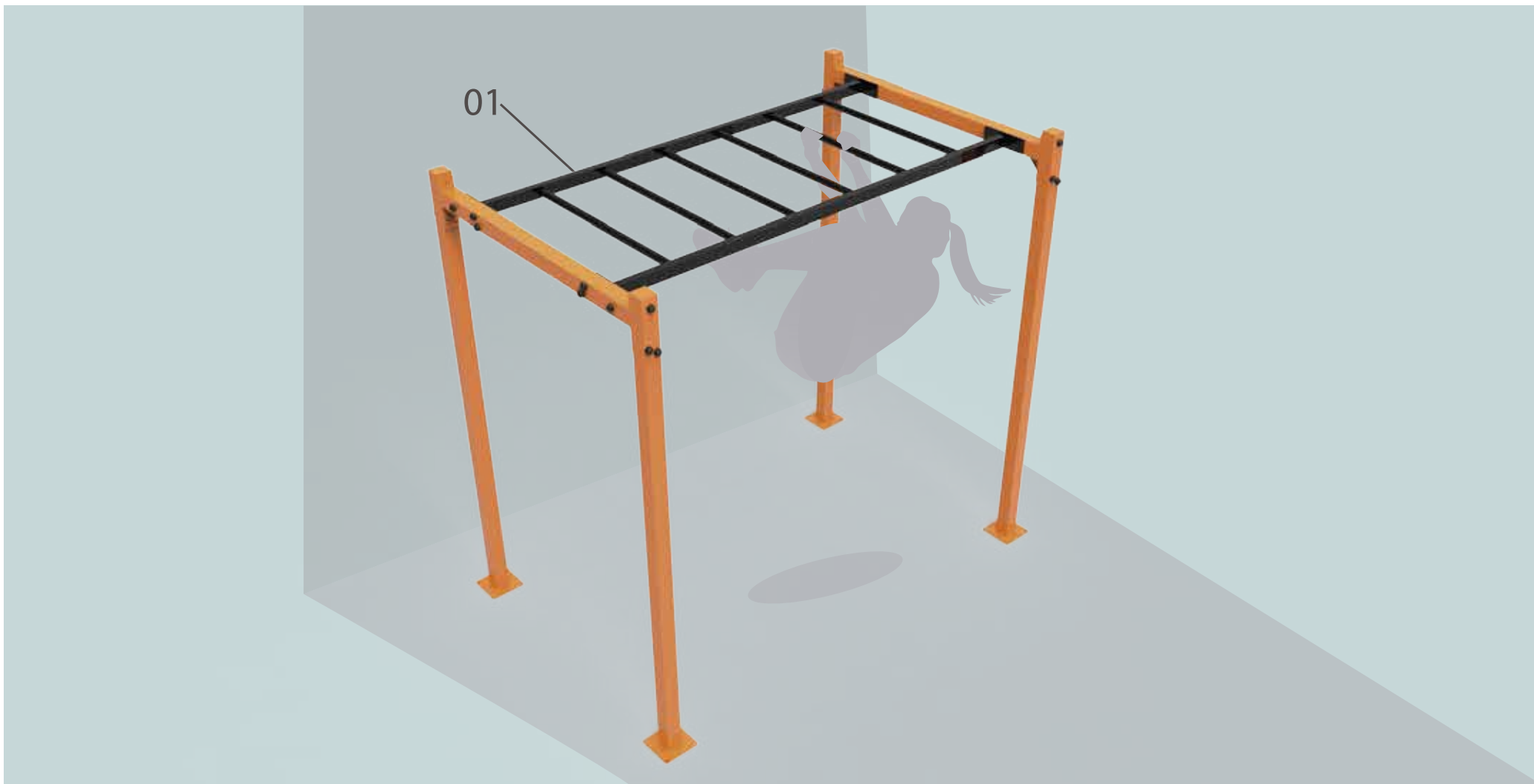

ESCALERA
HORIZONTAL

01



FUNCIÓN: Ejercicios de fuerza y coordinación que favorece los músculos del tronco superior

USO: Agarre con ambas manos la primera barra del recorrido y, ayudándose del balanceo de su cuerpo, alcance la segunda barra con una de las manos, después agarre la siguiente con la otra mano y continúe alternando hasta terminar el recorrido.