

DOCUMENTACIÓN TÉCNICA



Ref.: MXT13CC

Maxi Torre “Los Andes biplaza asientos cuna”

UNE EN 1176-1:2018

UNE EN 1176-2:2018

UNE EN 1176-3:2018



Altura libre de caída: 1,36 m
Edad recomendada de uso: a partir de 3 años
Madera de pino tratada en autoclave Nivel IV
Componentes plásticos: Polietileno de alta densidad con protección UV
Componentes metálicos galvanizados
Tobogán con rampa de acero inoxidable
Tubos de barrera de acero inoxidable

ALZADO

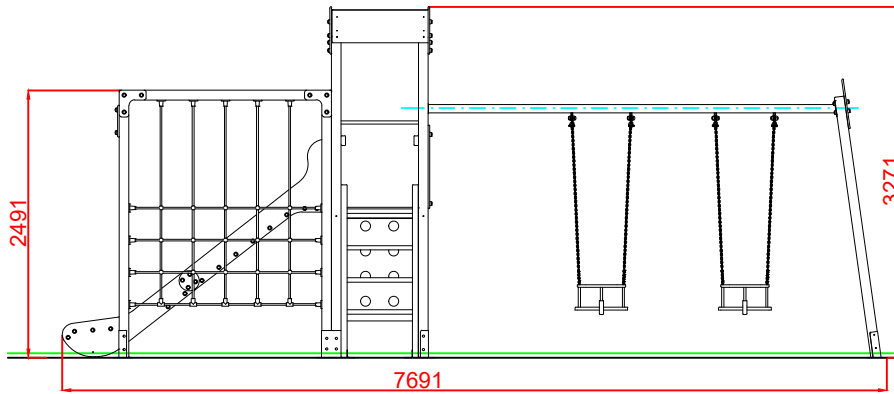

PERFIL IZQUIERDO

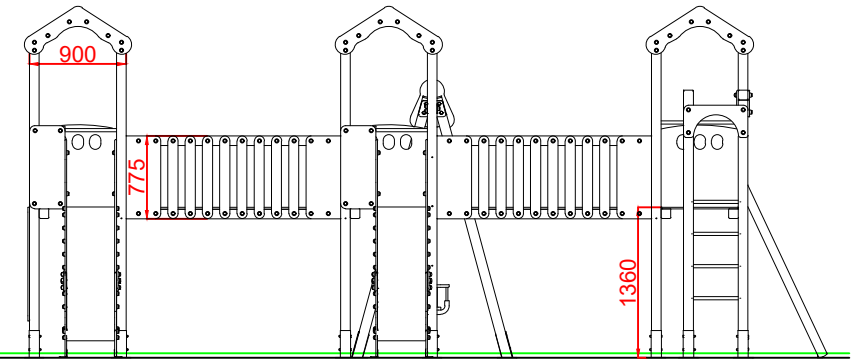

PLANTA

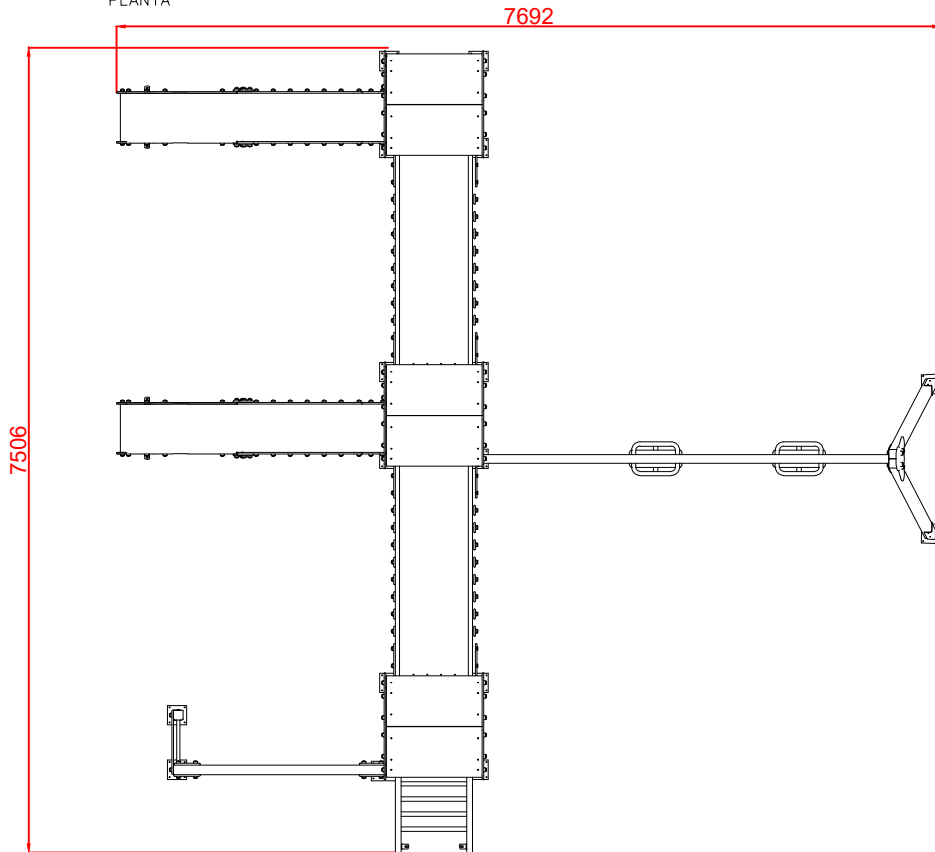

ÁREA DE SEGURIDAD
 ÁREA= 75,31 m²
 E: 1/2

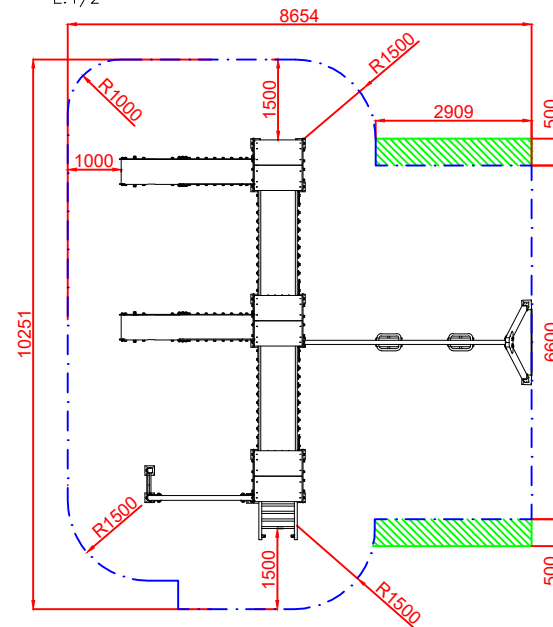

Dibujado		PLANO 1 VISTAS GENERALES		Ref: MXT13CC
Revisado				
Aprobado				
Descripción:		Escala:	Nº Hoja	
LOS ANDES BIPLAZA ASIENTOS CUNA			2/4	
		Fecha:	27/05/2019	

PLANTA CIMENTACIÓN

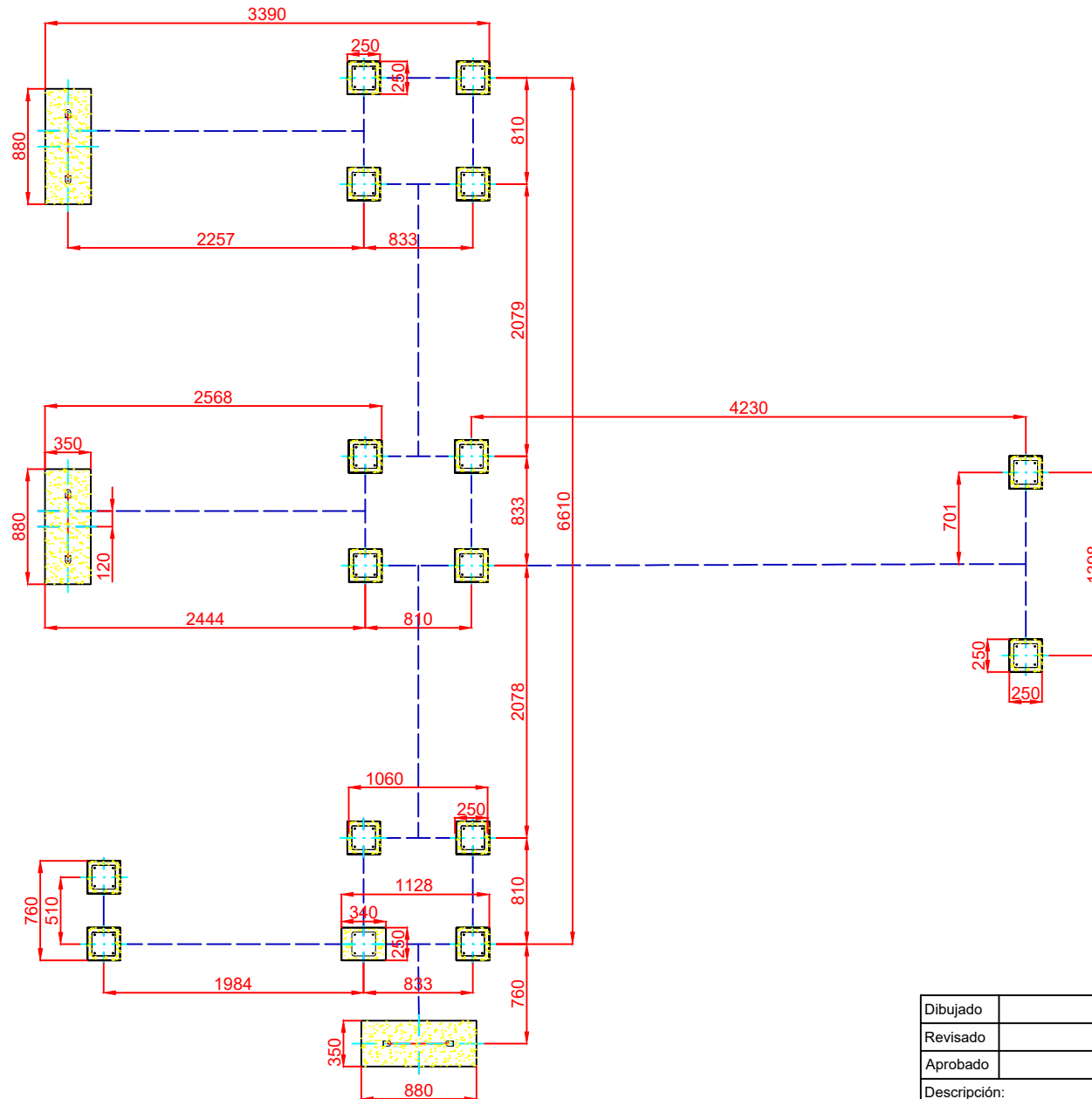

DETALLES CIMENTACIÓN

ESQUEMA DE CIMENTACIÓN EN ARENA E: 2/1

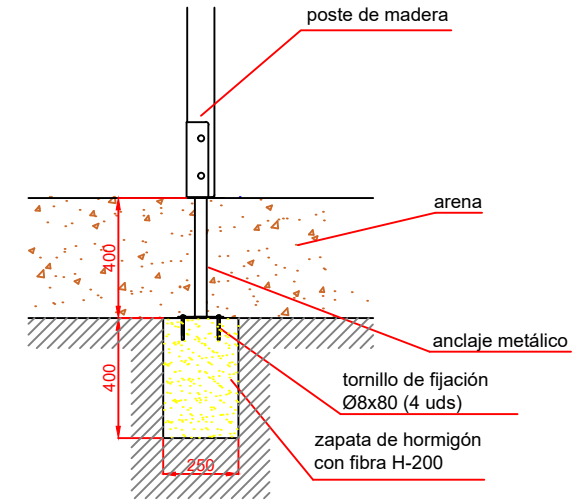

ESQUEMA DE CIMENTACIÓN EN HORMIGÓN E: 2/1

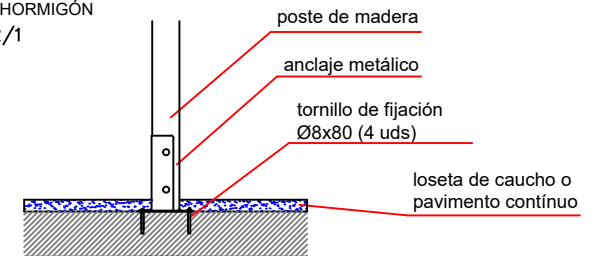

Dibujado		PLANO 2 CIMENTACIÓN Y ANCLAJES	Ref:	MXT13CC
Revisado				
Aprobado				
Descripción:	LOS ANDES BIPLAZA ASIENTOS CUNA		Escala:	Nº Hoja 3/4
			Fecha:	27/05/2019

ALZADO

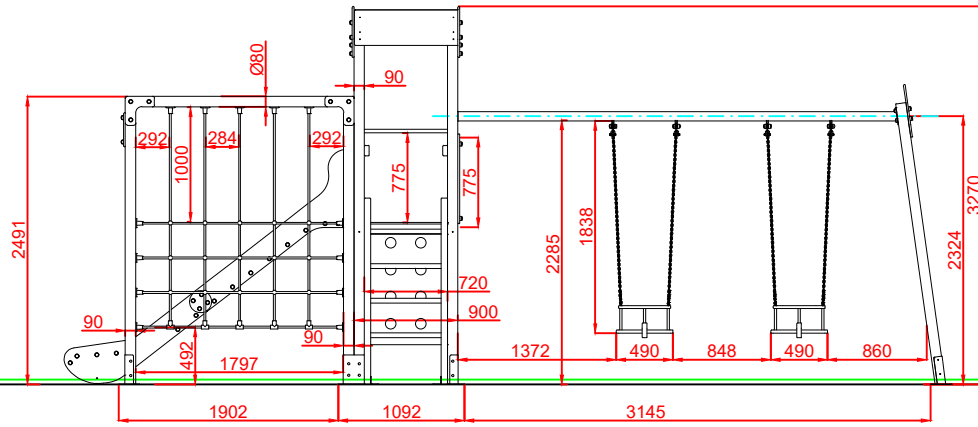

PERFIL IZQUIERDO

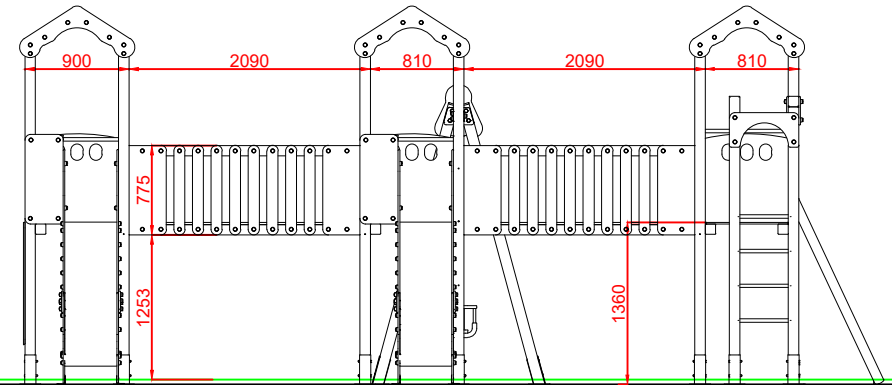

PLANTA

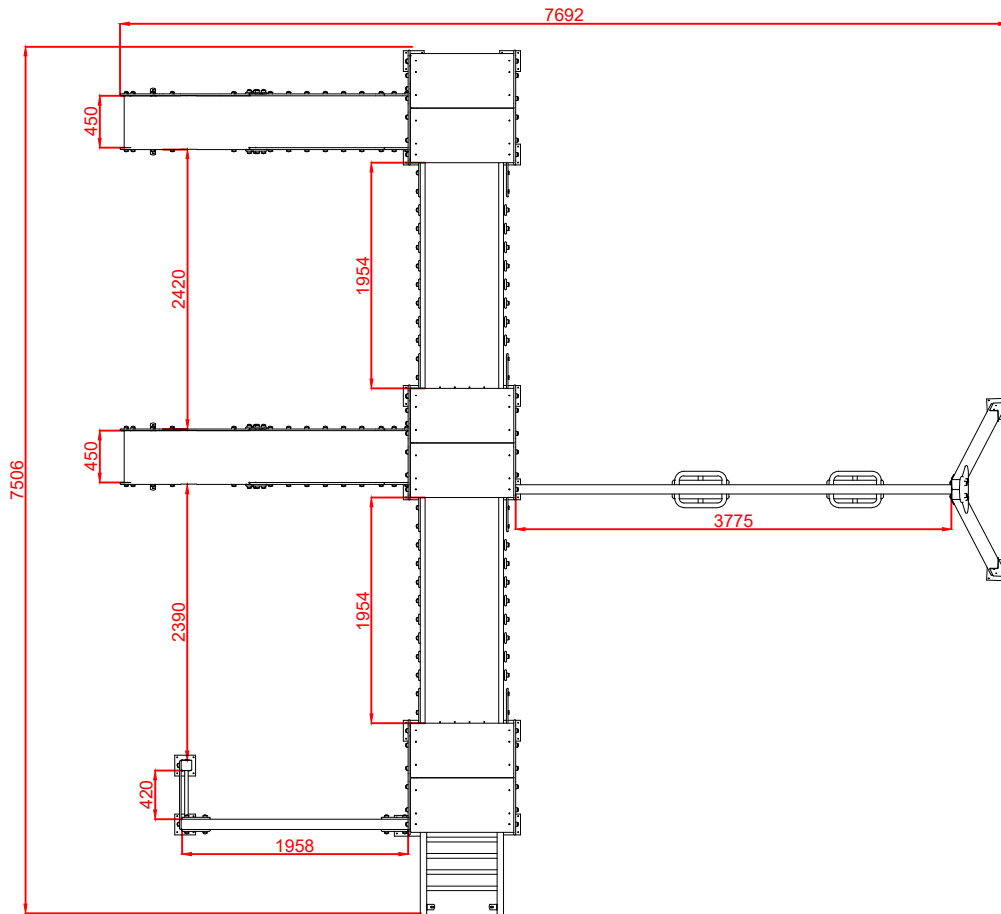

Dibujado		PLANO 3 VISTAS DE DETALLE		Ref: MXT13CC
Revisado				
Aprobado				
Descripción:		LOS ANDES BIPLAZA ASIENTOS CUNA	Escala: N° Hoja 4/4	Fecha: 27/05/2019