

DOCUMENTACIÓN TÉCNICA



Ref.: MDVTBG03

Tobogán “Balagos baby”

UNE-EN 1176 -1:2018

UNE-EN 1176 -3:2018

Altura libre de caída: 0,6 m
Edad recomendada de uso: a partir de 1 año
Componentes plásticos: Polietileno de alta densidad con protección UV
Rampa de tobogán: acero inoxidable
Tubo superior: acero inoxidable
Tornillería protegida con tapones de polipropileno
Madera de pino tratada en autoclave Nivel IV

ALZADO

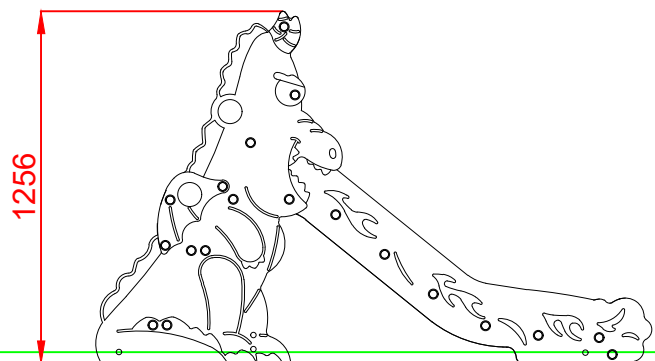

PERFIL

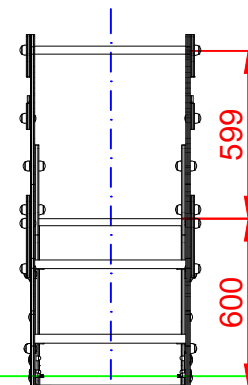

ÁREA DE SEGURIDAD
Superficie= 13,76 m²
E: 1/2

PLANTA

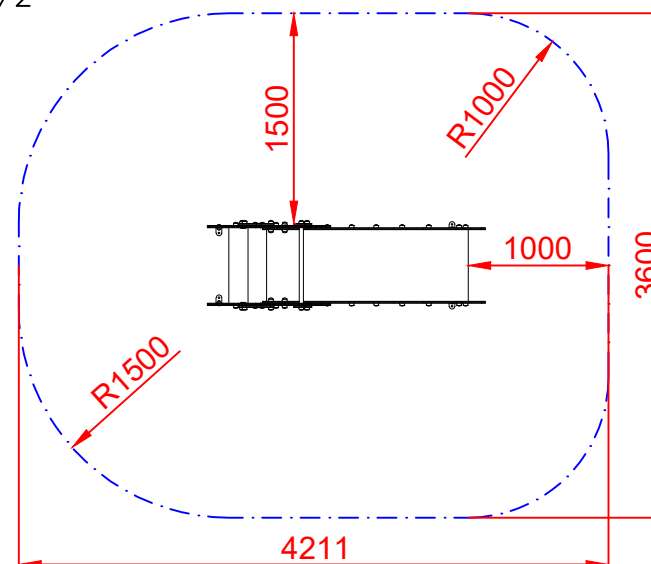
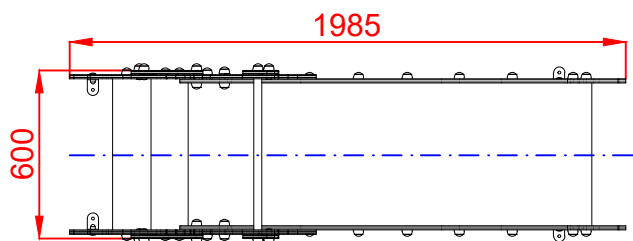

Dibujado		PLANO 1 VISTAS GENERALES		Ref: MDVTBG03
Revisado				
Aprobado				
Descripción:	TOBOGÁN "BALAGOS BABY"		Escala: N° Hoja 2/3	
			Fecha: 13/12/2021	

DETALLES CIMENTACIÓN

ESQUEMA DE CIMENTACIÓN
EN ARENA
E: 2/1

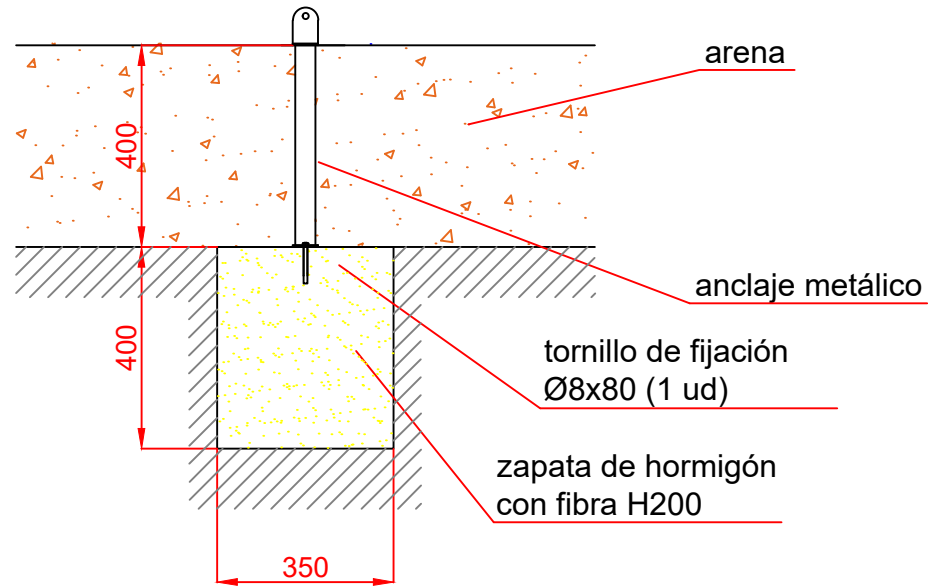

PLANTA CIMENTACIÓN

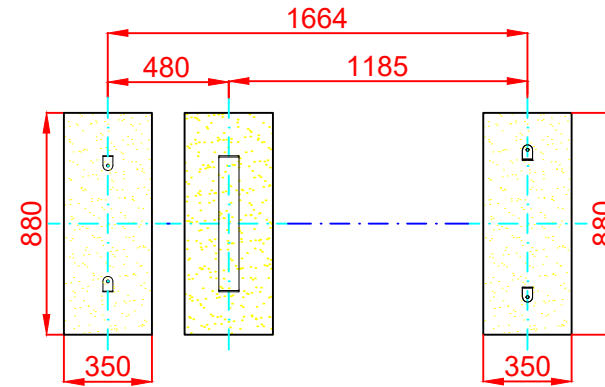

ESQUEMA DE CIMENTACIÓN
EN HORMIGÓN
E: 2/1

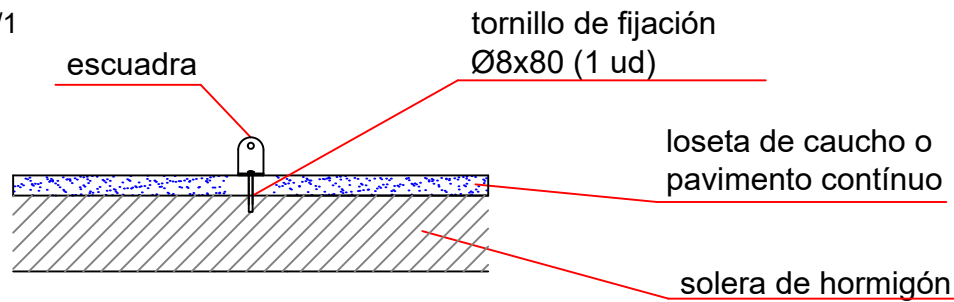

Dibujado		PLANO 2 CIMENTACIÓN Y ANCLAJES		Ref: MDVTBG03
Revisado				
Aprobado				
Descripción:	TOBOGÁN "BALAGOS BABY"		Escala: Nº Hoja 3/3	Fecha: 13/12/2021