

# DOCUMENTACIÓN TÉCNICA



Ref.: MDVCOM01

Photocall “Caballero”

UNE EN 1176-1:2018

Edad recomendada de uso: a partir de 3 años  
Poste de madera de pino tratada en autoclave Nivel IV  
Componentes plásticos: Polietileno de alta densidad con protección UV  
Tornillería protegida con tapones de polipropileno  
Componentes metálicos galvanizados

ALZADO

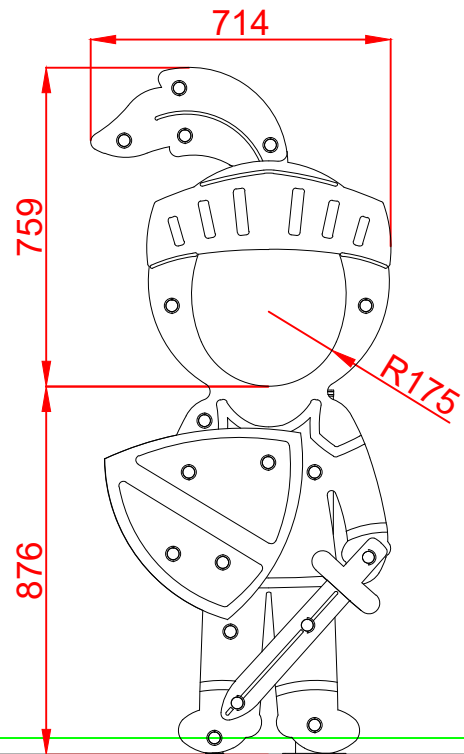

PERFIL

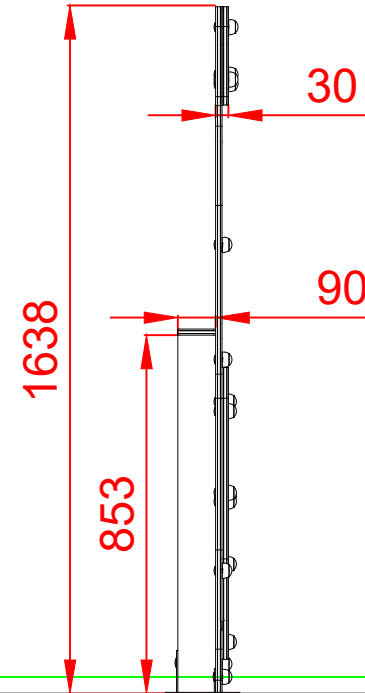

PLANTA

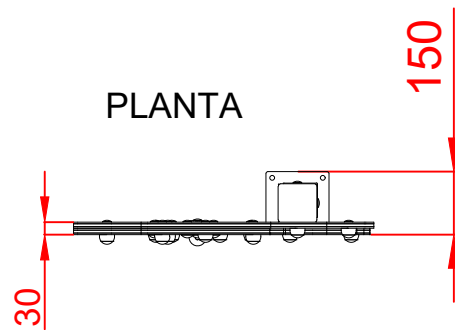

Dibujado		PLANO 1		Ref: MDVCOM01
Revisado		VISTAS GENERALES		
Aprobado				
Descripción:		Escala:	Hoja:	
PHOTOCALL "CABALLERO"			2/3	
		Fecha:	06/08/2021	



DETALLES CIMENTACIÓN

ESQUEMA DE CIMENTACIÓN EN ARENA

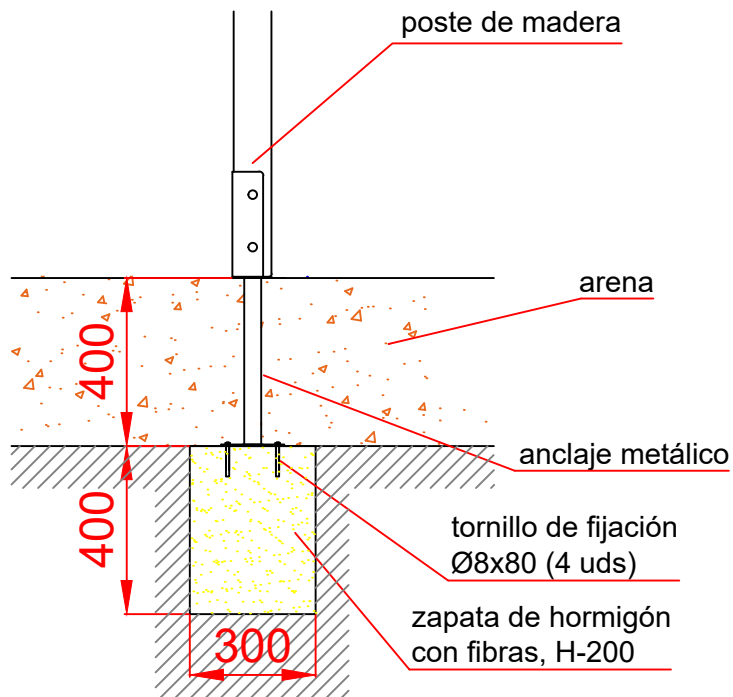

PLANTA DE CIMENTACIÓN  
E: 2/1

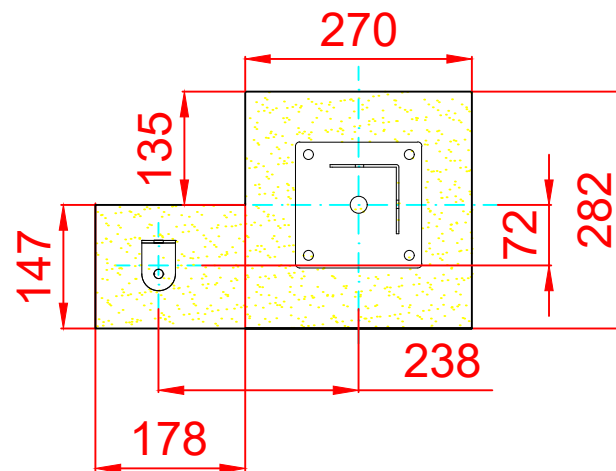

ESQUEMA DE CIMENTACIÓN EN HORMIGÓN

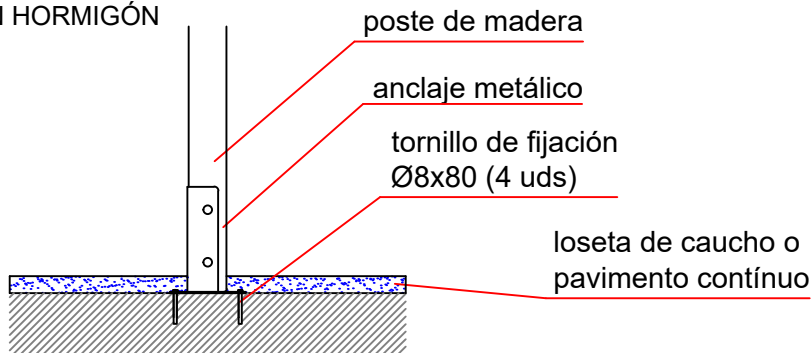

Dibujado		PLANO 2 CIMENTACIÓN Y ANCLAJES	Ref:	MDVCOM01
Revisado				
Aprobado				
Descripción:		Escala:	Hoja:	
PHOTOCALL "CABALLERO"			3/3	
		Fecha:	06/18/2021	