

DOCUMENTACIÓN TÉCNICA

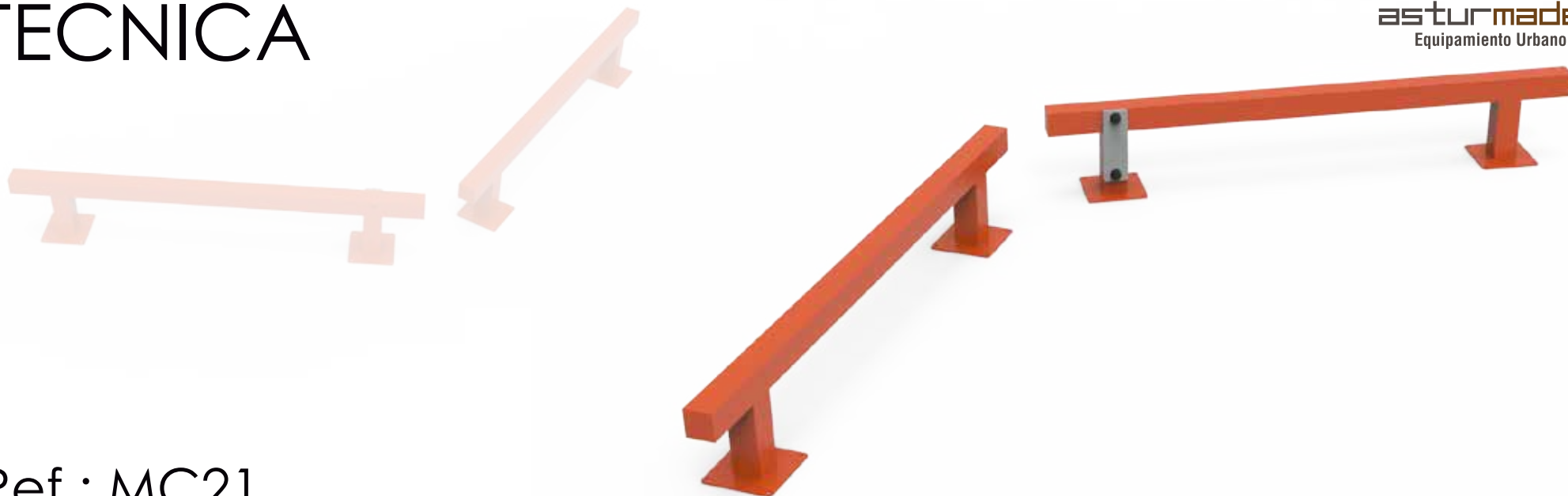

Ref.: MC21

Barra de Equilibrio Doble 120 Grados

EN-UNE 16630



Edad recomendada jóvenes y adultos
que midan más de 1,40 m de estatura
Altura libre de caída 0,30 m
Componentes de acero carbono
Tratamiento galvanizado y pintado al horno
Tornillería protegida con tapones de polipropileno
1 usuario

ALZADO

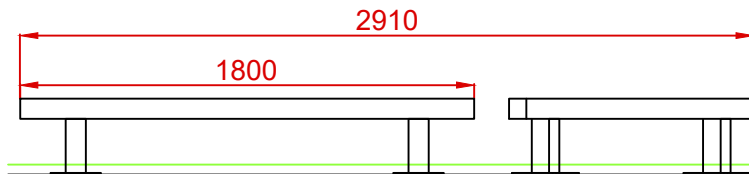

PERFIL

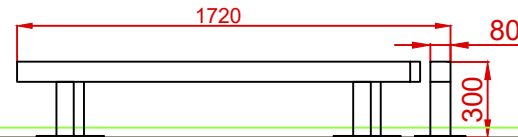

PLANTA

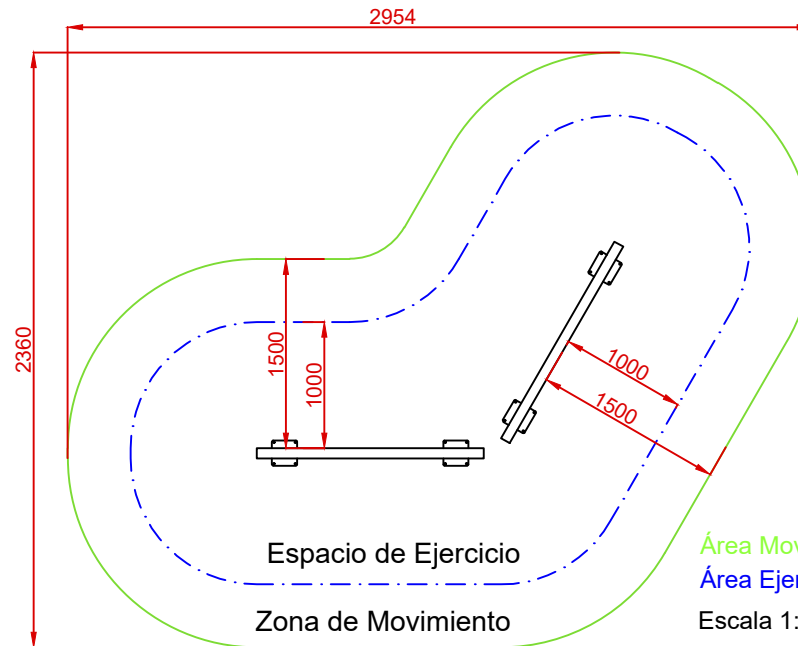
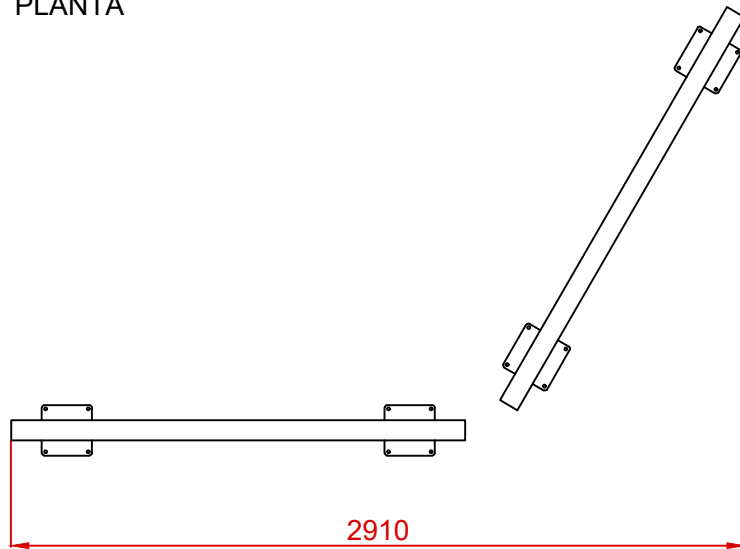

Área Movimiento: 19,00 m²

Área Ejercicio: 11,26 m²

Escala 1:2

Dibujado		PLANO 1		Ref: MC21
Revisado		VISTAS GENERALES		
Aprobado				
Descripción:			Escala:	Hoja:
BARRA DE EQUILIBRIO DOBLE 120 GRADOS				2/4
			Fecha:	03/01/2022

DETALLES CIMENTACIÓN

ESQUEMA DE CIMENTACIÓN EN ARENA

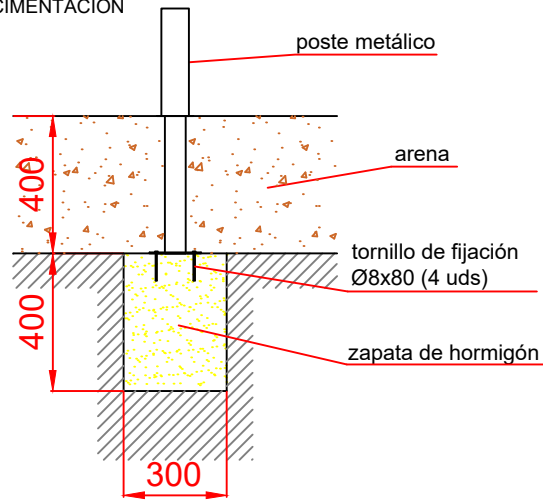

ESQUEMA DE CIMENTACIÓN EN HORMIGÓN

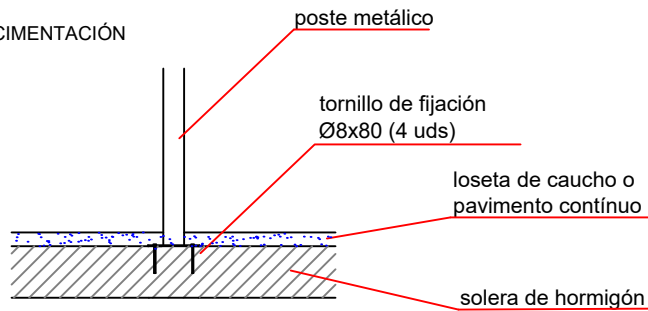

PLANTA

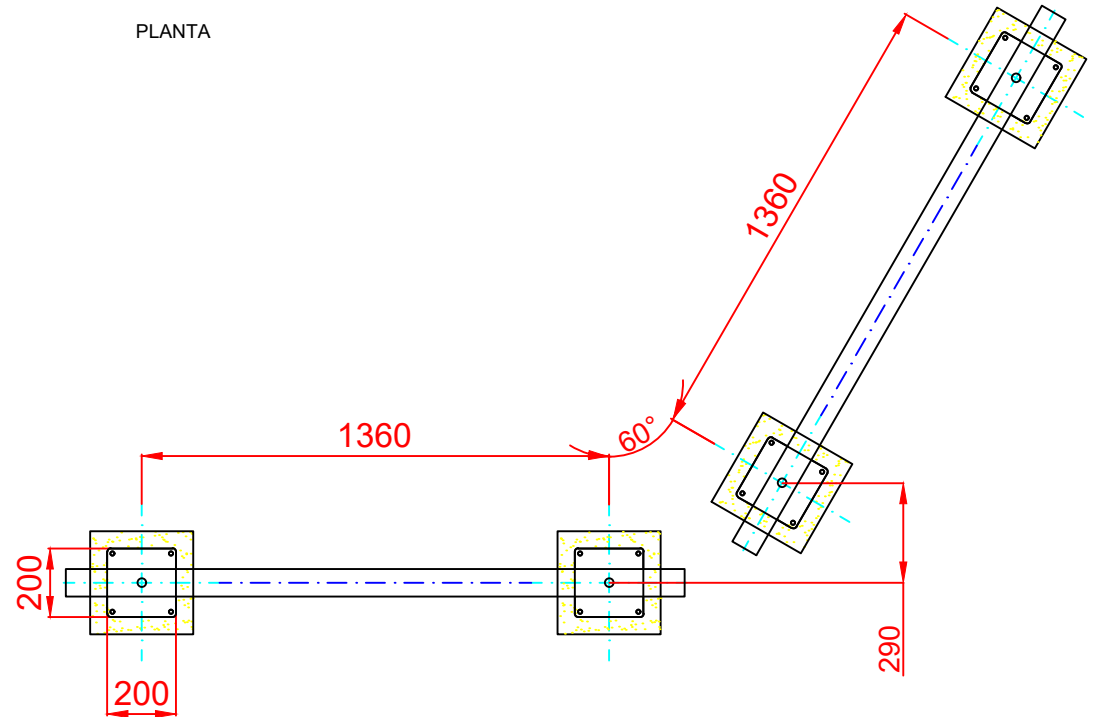

Dibujado		PLANO 2 CIMENTACIÓN		Ref: MC21
Revisado				
Aprobado				
Descripción:	BARRA DE EQUILIBRIO DOBLE 120 GRADOS		Escala:	Hoja: 3/4
			Fecha:	03/01/2022

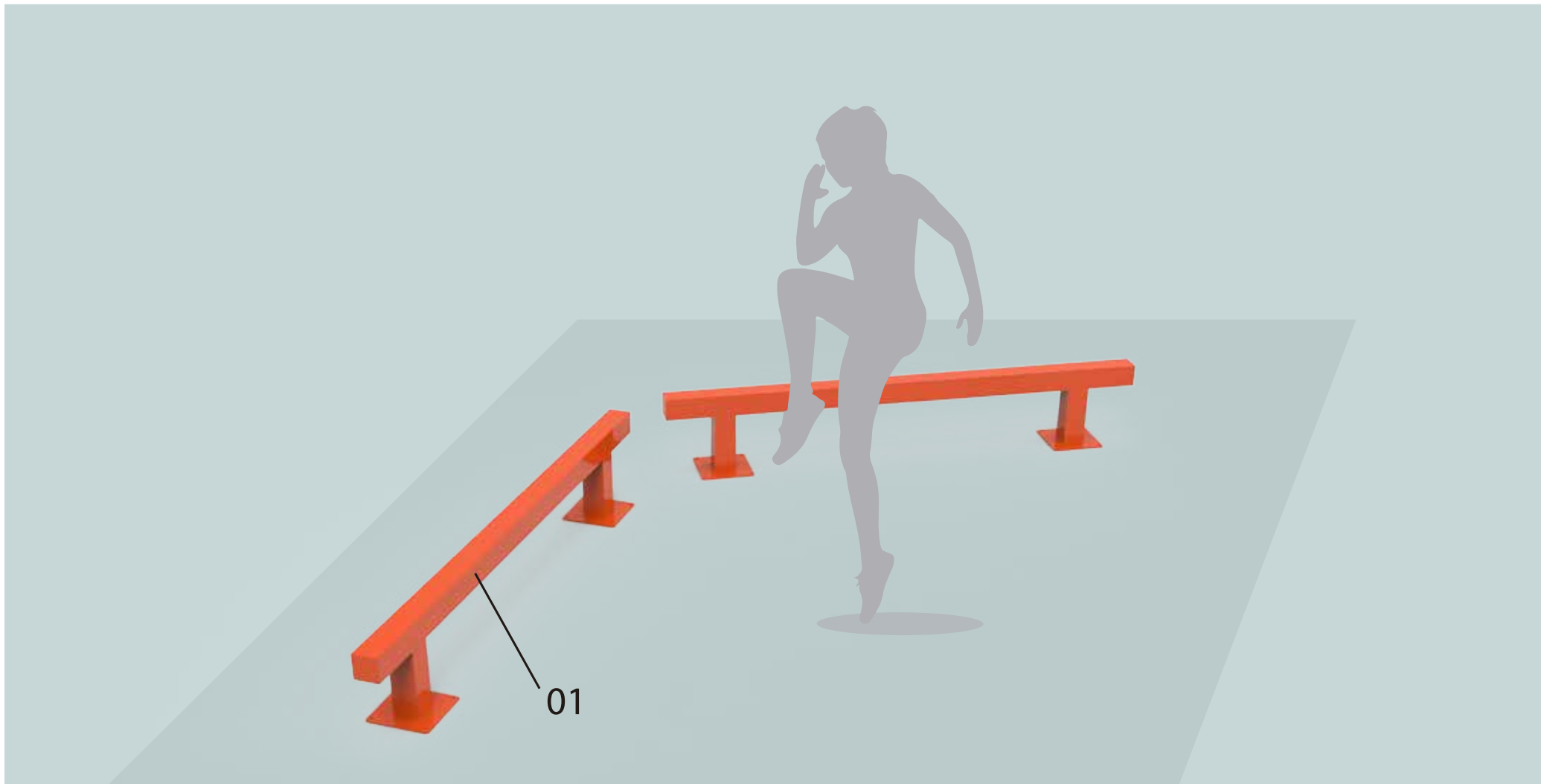

**BARRA DE EQUILIBRIO
DOBLE 120 GRADOS**

01



FUNCIÓN: Ejercicios de equilibrio y coordinación trabajando la musculatura de la zona media del cuerpo.

USO: Caminar sobre la barra manteniendo el equilibrio.