

DOCUMENTACIÓN TÉCNICA



Ref.: AVNCOM05

Complemento “Gusano”

UNE EN 1176-1:2018

UNE EN 1176-3:2018

Las medidas son orientativas
y están sujetas a cambios y
modificaciones según las
necesidades de fabricación

Altura libre de caída: 1,72 m

Edad recomendada de uso: de 3 a 14 años*

*Edad recomendada de uso del Complemento 4: de 0 a 6 años

Estructura de acero con tratamiento de imprimación y termolacado

Tablero compacto de fibras de madera de 13 mm

Tobogán de acero inoxidable

Tornillería protegida con tapones polipropileno

ALZADO

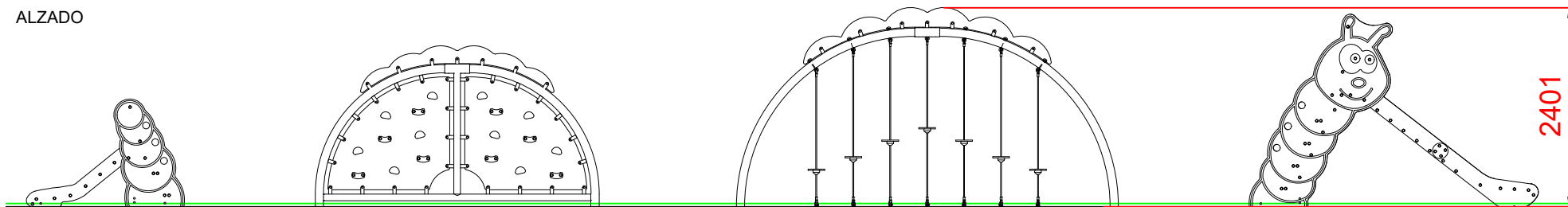

PLANTA

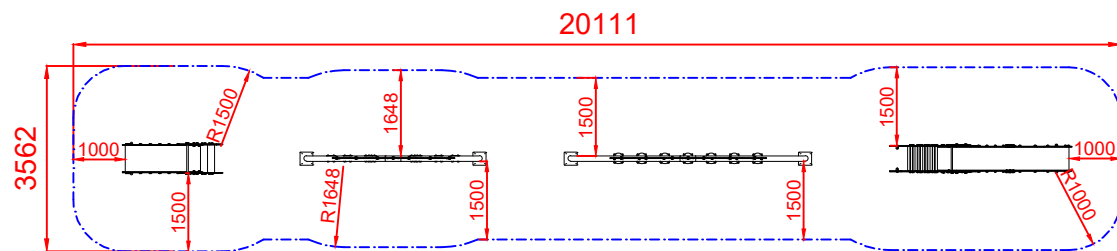
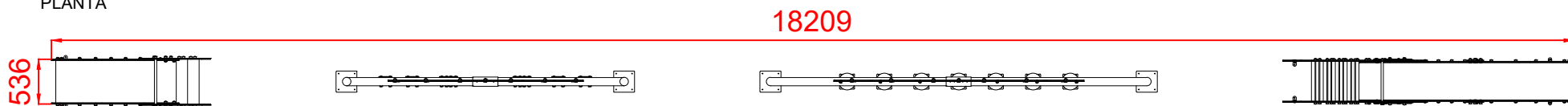

ÁREA DE SEGURIDAD

Superficie= 65,88 m²

E: 1/2

Dibujado		PLANO 1 VISTAS GENERALES	Ref:	AVNCOM05
Revisado				
Aprobado				
Descripción:		Escala:	Nº Hoja	
COMPLEMENTO "GUSANO"			2/5	
		Fecha:	14/02/2023	

DETALLES CIMENTACIÓN

ESQUEMA DE CIMENTACIÓN EN ARENA

E: 2/1

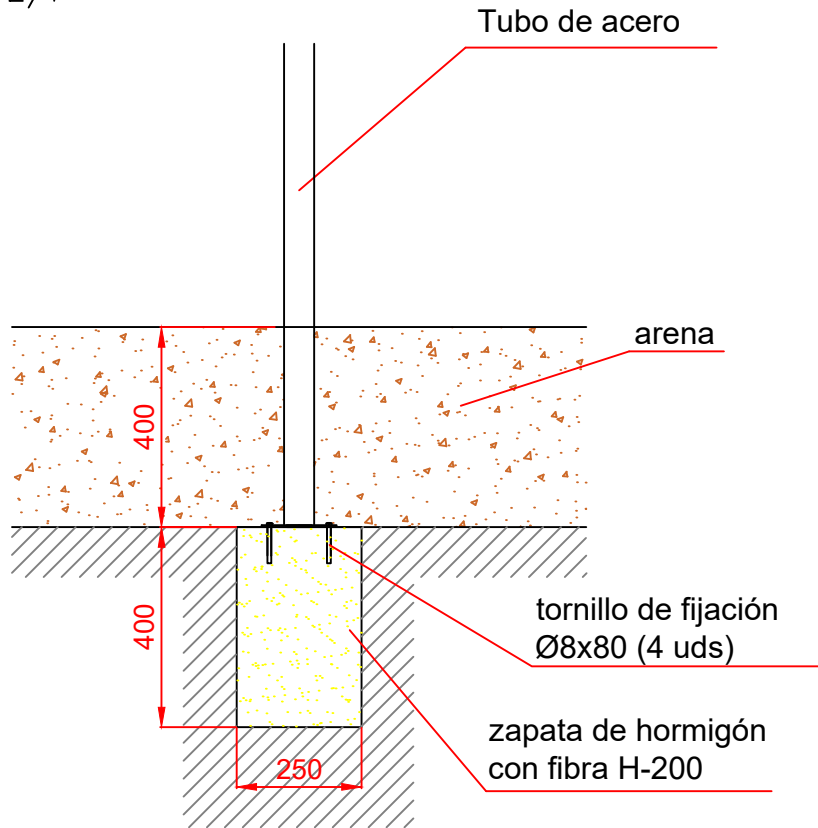

ESQUEMA DE CIMENTACIÓN EN HORMIGÓN

E: 2/1

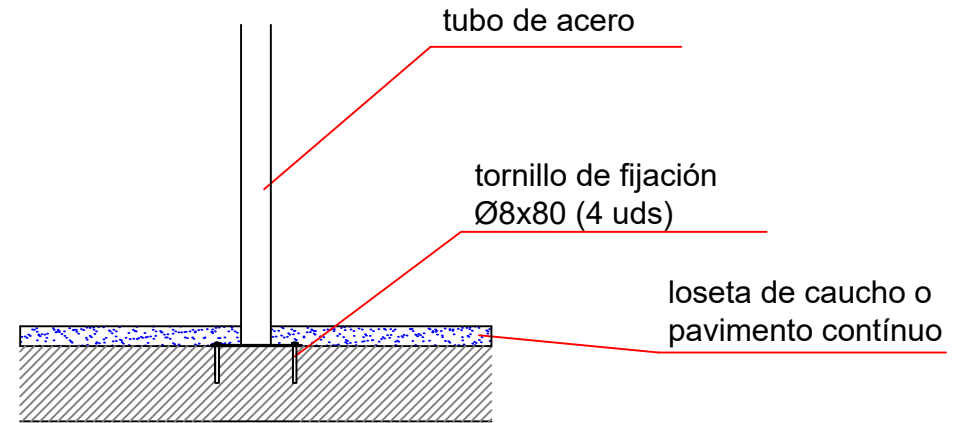

Dibujado		PLANO 2		Ref:	AVNCOM05
Revisado		DETALLES DE CIMENTACIÓN			
Aprobado					
Descripción:			Escala:	Nº Hoja	
COMPLEMENTO "GUSANO"				3/5	
			Fecha:	14/02/2023	

PLANTA CIMENTACIÓN

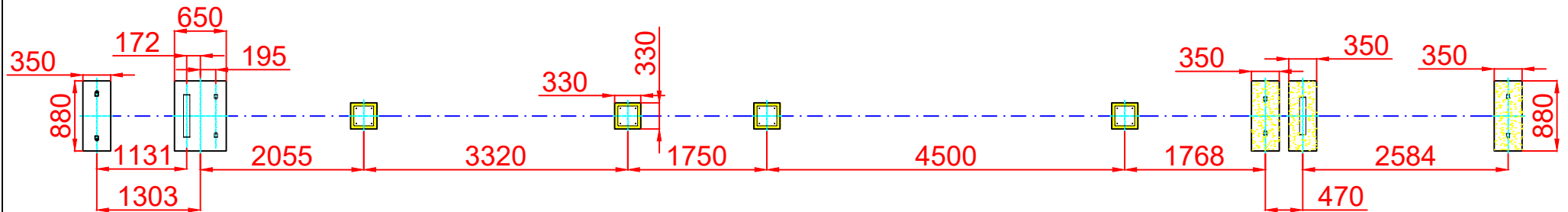

Dibujado		PLANO 3		Ref:	AVNCOM05
Revisado		PLANTA DE CIMENTACIÓN			
Aprobado					
Descripción:		Escala:	Nº Hoja		
COMPLEMENTO "GUSANO"			4/5		
		Fecha:	14/02/2023		

AVNCOM05-2 - GUSANO COMPLEMENTO 2

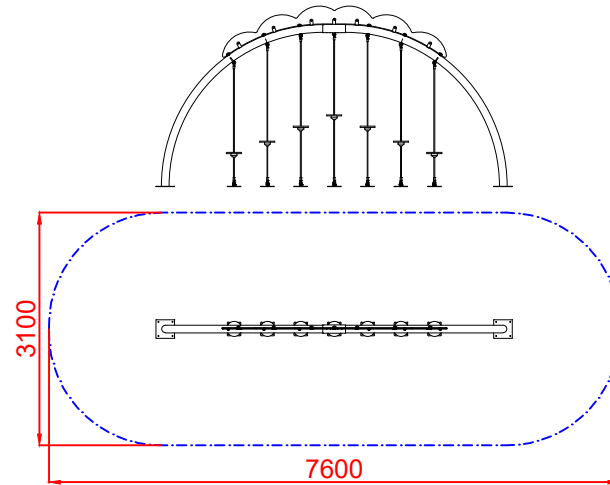

AVNCOM05-3 - GUSANO COMPLEMENTO 3

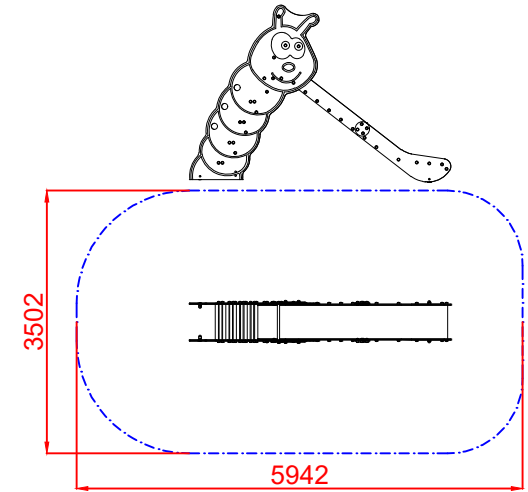

AVNCOM05-4 - GUSANO COMPLEMENTO 4

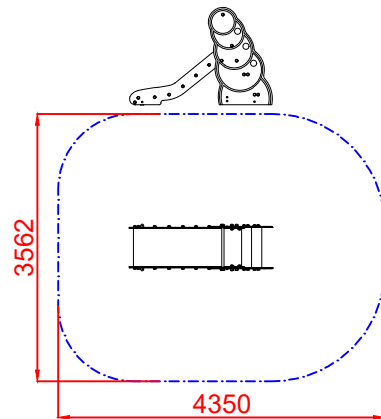

AVNCOM05-1 - GUSANO COMPLEMENTO 1

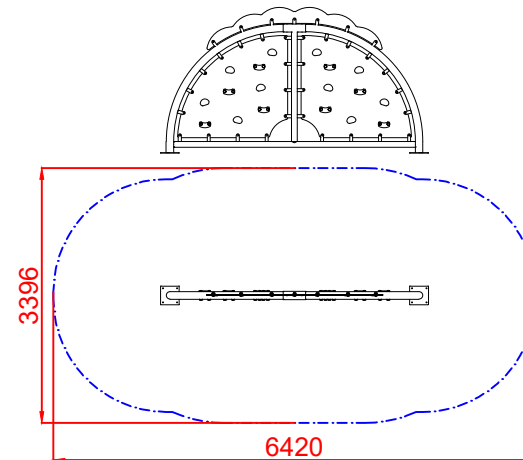

Dibujado		PLANO 4		Ref:	AVNCOM05
Revisado		ÁREAS DE SEGURIDAD			
Aprobado					
Descripción:		Escala:	Nº Hoja		
COMPLEMENTO "GUSANO"			5/5		
		Fecha:	14/02/2023		