

DOCUMENTACIÓN TÉCNICA



Ref.: SLVCOM07- I

Casita “ Refugio Selvático ”

UNE EN 1176-1:2018



Altura libre de caída: 0,70 m

Edad recomendada de uso: de 3 a 9 años

Madera de pino tratada en autoclave Nivel IV

Componentes plásticos: Polietileno de alta densidad con protección UV

Componentes metálicos galvanizados

Tornillería protegida con tapones de polipropileno

ALZADO

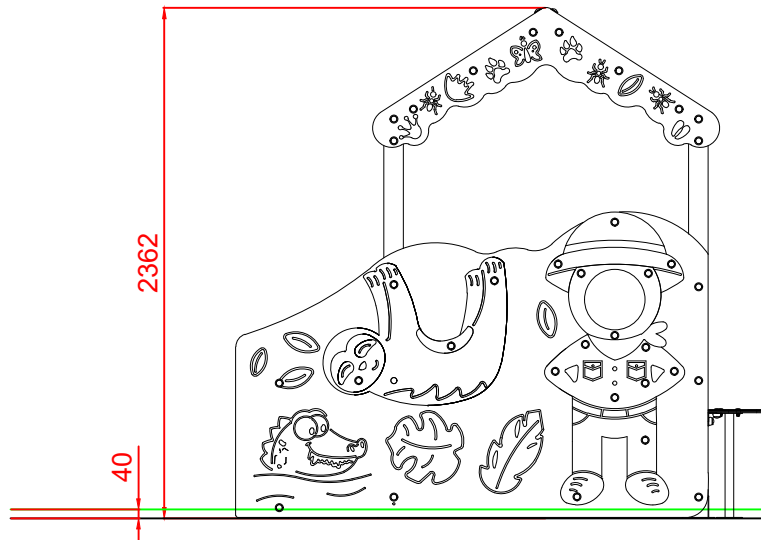

PERFIL IZQUIERDO

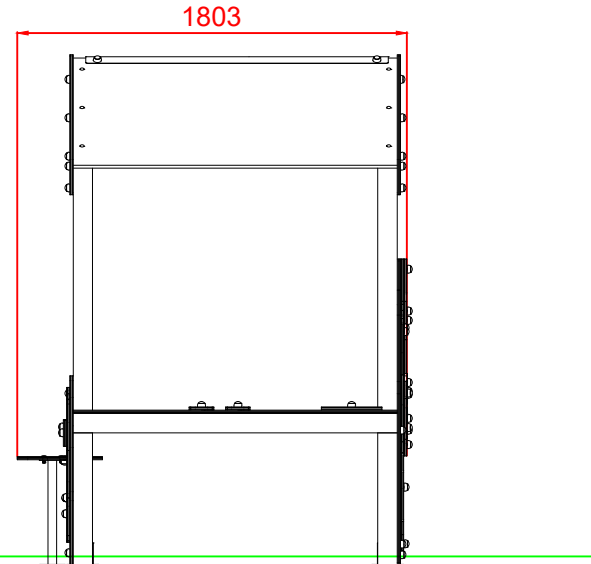

PLANTA

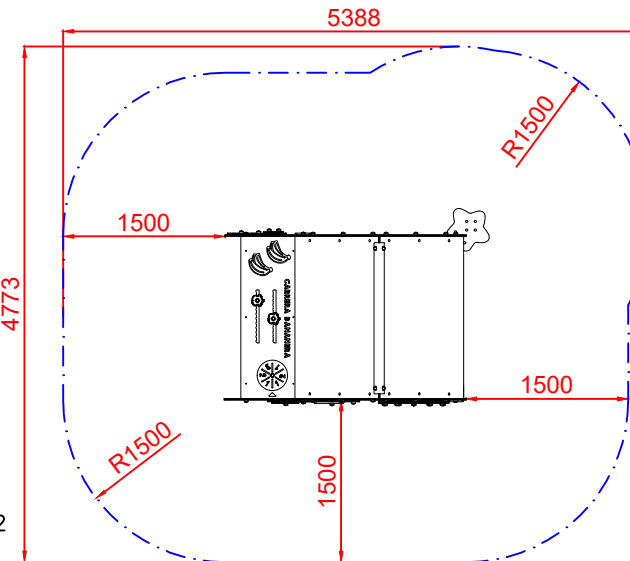
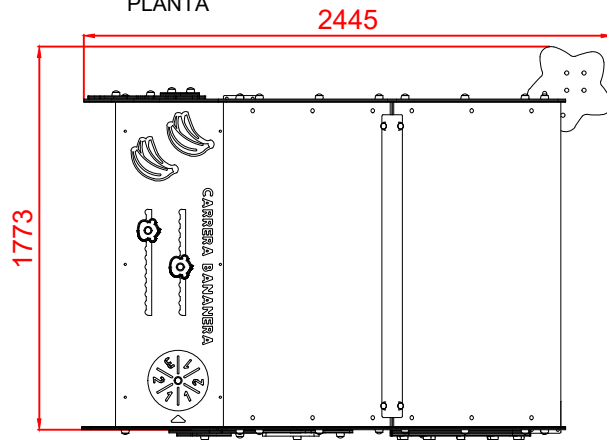

ÁREA DE SEGURIDAD
Superficie= 22,80 m2
E: 1/2

| | | | | |
|--------------|--|----------------------------|---------|-----------------|
| Dibujado | | PLANO 1 | | Ref: SLVCOM07-I |
| Revisado | | VISTAS GENERALES | | |
| Aprobado | | | | |
| Descripción: | | CASITA "REFUGIO SELVÁTICO" | Escala: | Nº Hoja |
| | | | Fecha: | 22/10/2021 |



DETALLES CIMENTACIÓN

ESQUEMA DE CIMENTACIÓN EN ARENA

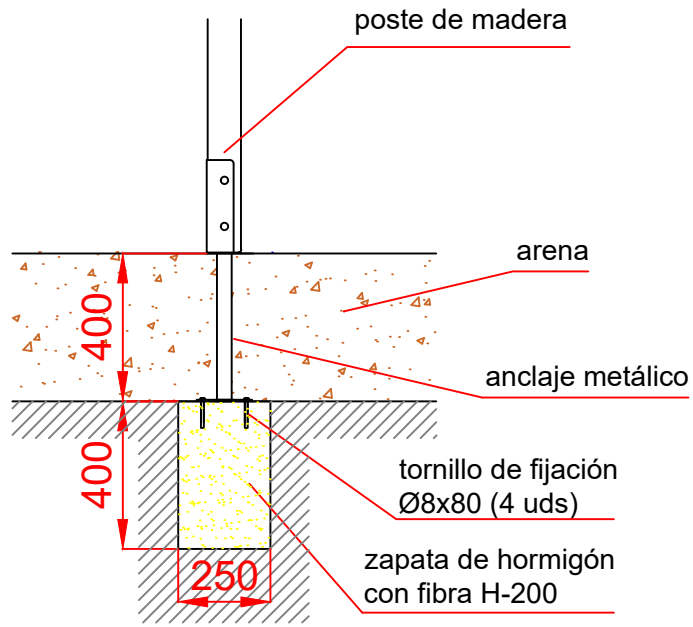

ESQUEMA DE CIMENTACIÓN EN HORMIGÓN

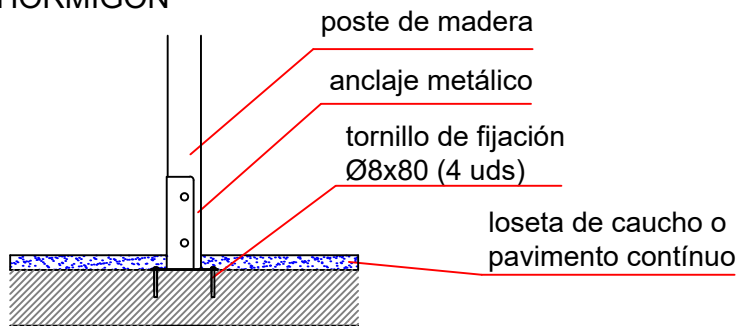

PLANTA CIMENTACIÓN

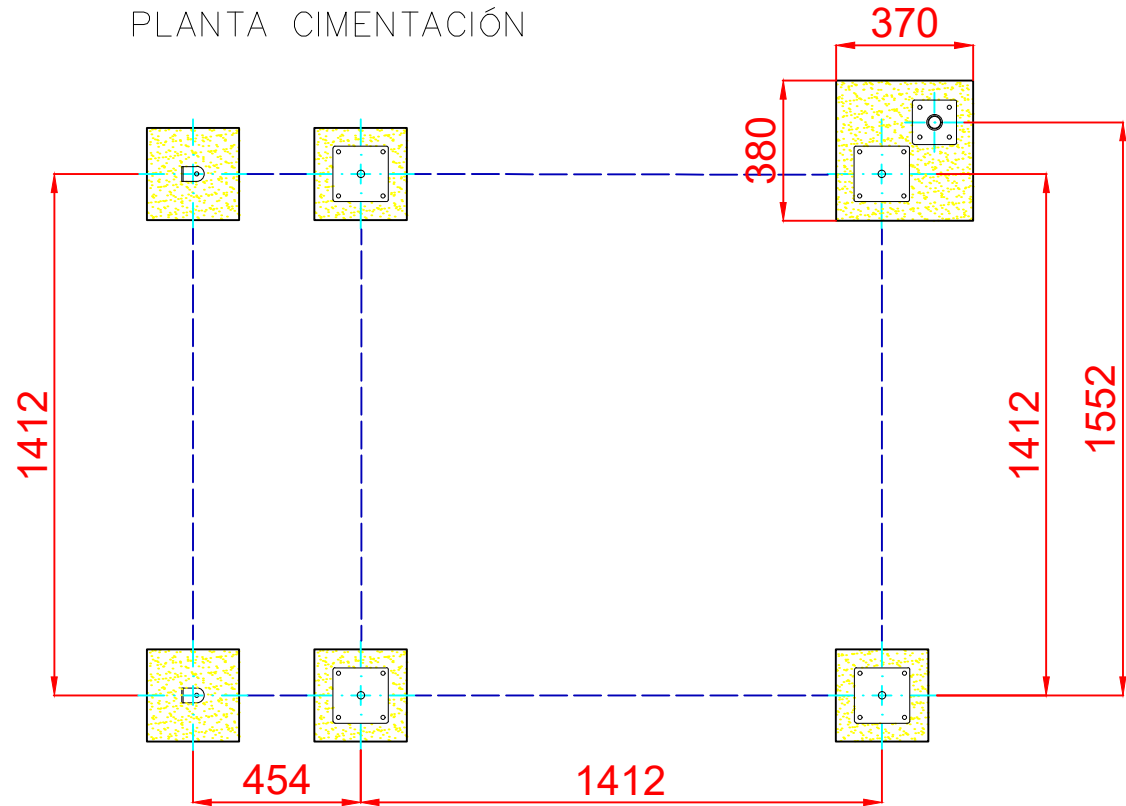

| | | | | |
|--------------|----------------------------|-----------------------------------|---|----------------|
| Dibujado | | PLANO 2 CIMENTACIÓN Y ANCLAJES | Ref: | SLVCOM07-I |
| Revisado | | |  Equipamiento Urbano s.l. | |
| Aprobado | | | | |
| Descripción: | CASITA "REFUGIO SELVÁTICO" | | Escala: | Nº Hoja 3/4 |
| | | | Fecha: | 22/10/2021 |