

# DOCUMENTACIÓN TÉCNICA

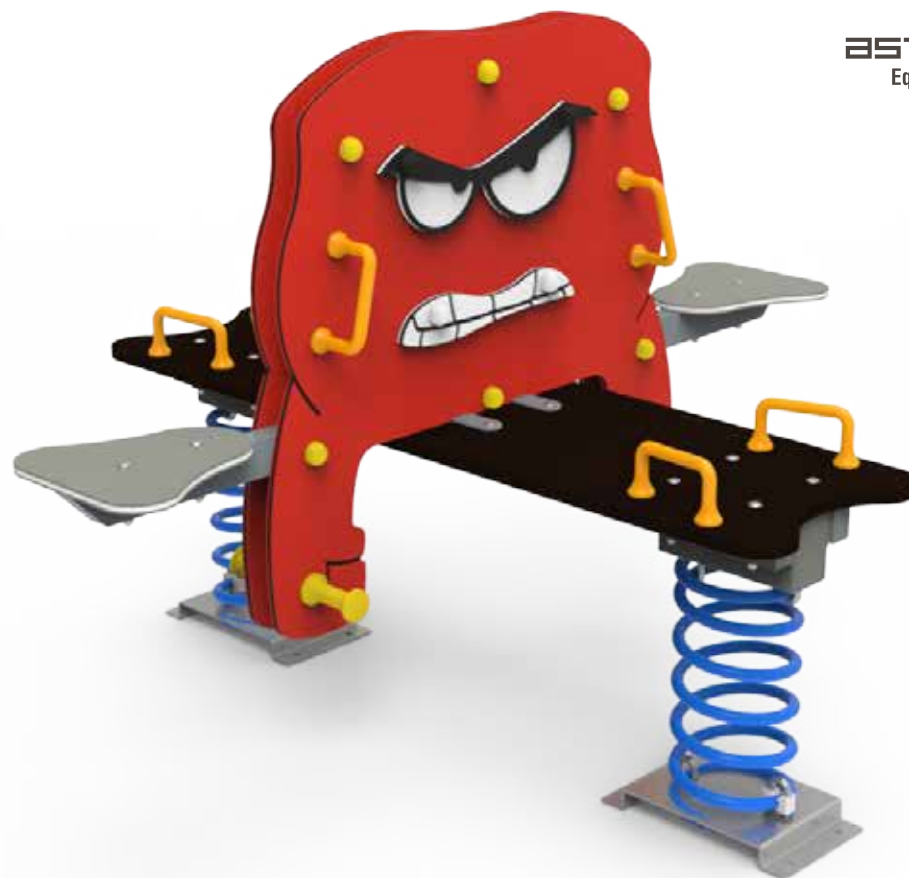

Ref.: BLC08

Balancín "Gruñon"

UNE EN 1176-1:2018  
UNE EN 1176-6:2018

Altura libre de caída: 0,62 m  
Edad recomendada de uso: de 3 a 9 años  
Muelles con antipinzamiento  
Muelle termolacado  
Componentes plásticos: Polietileno de alta densidad con protección UV  
Componentes metálicos galvanizados  
Tornillería protegida con tapones de polipropileno

ALZADO

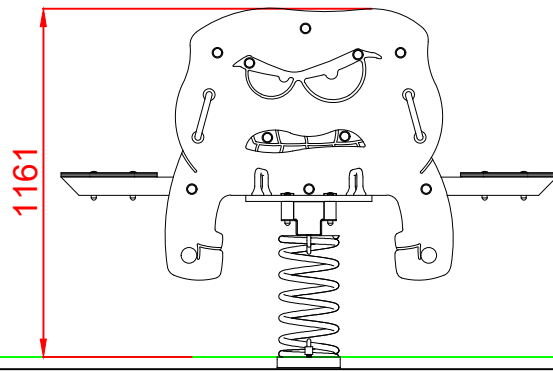

PERFIL

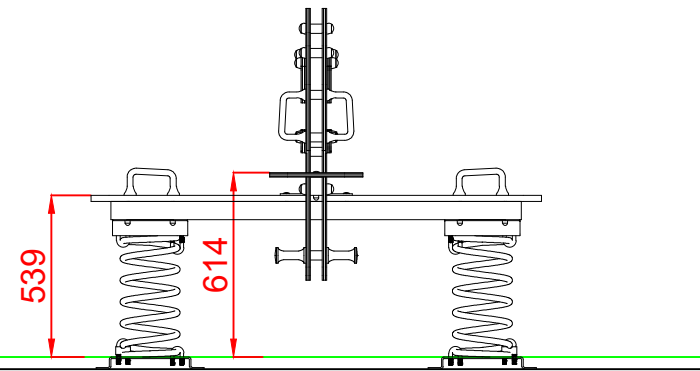

PLANTA

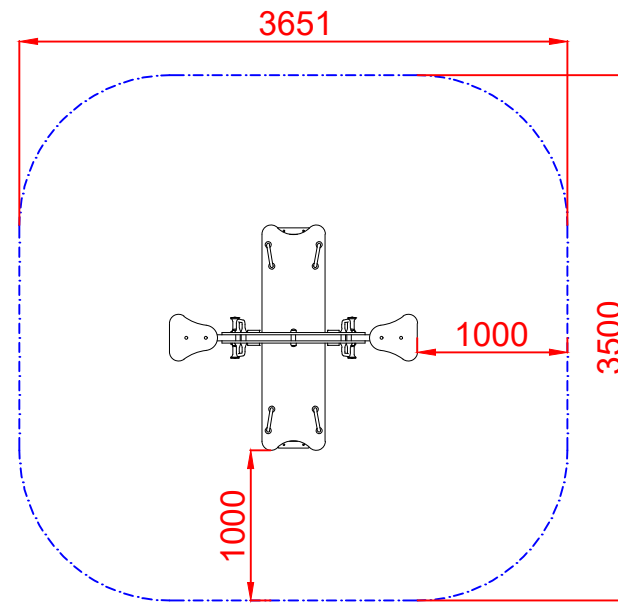
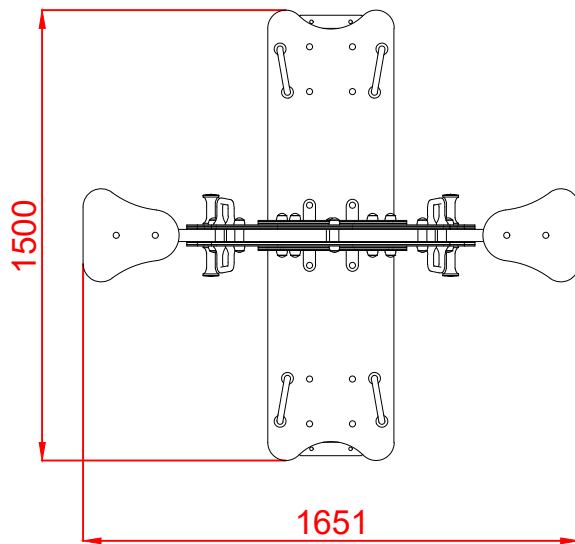

ÁREA DE SEGURIDAD  
Superficie= 11,91 m<sup>2</sup>  
E:1/2

Dibujado		PLANO 1 - VISTAS GENERALES		Ref: BLC08
Revisado				 Equipamiento Urbano s.l.
Aprobado				
Descripción:		Escala:	Nº Hoja:	
BALANCÍN GRUÑÓN			2/3	
		Fecha:	11/07/2022	

# DETALLES CIMENTACIÓN

## ESQUEMA DE CIMENTACIÓN EN ARENA

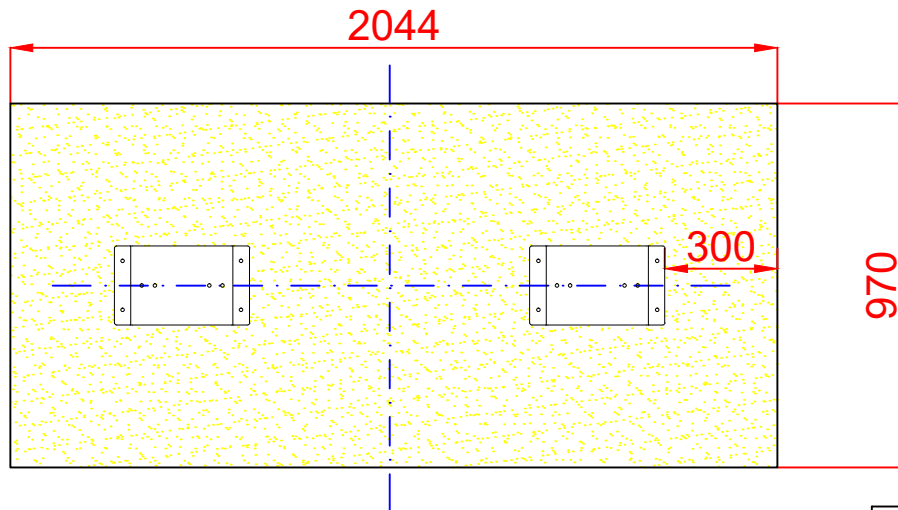
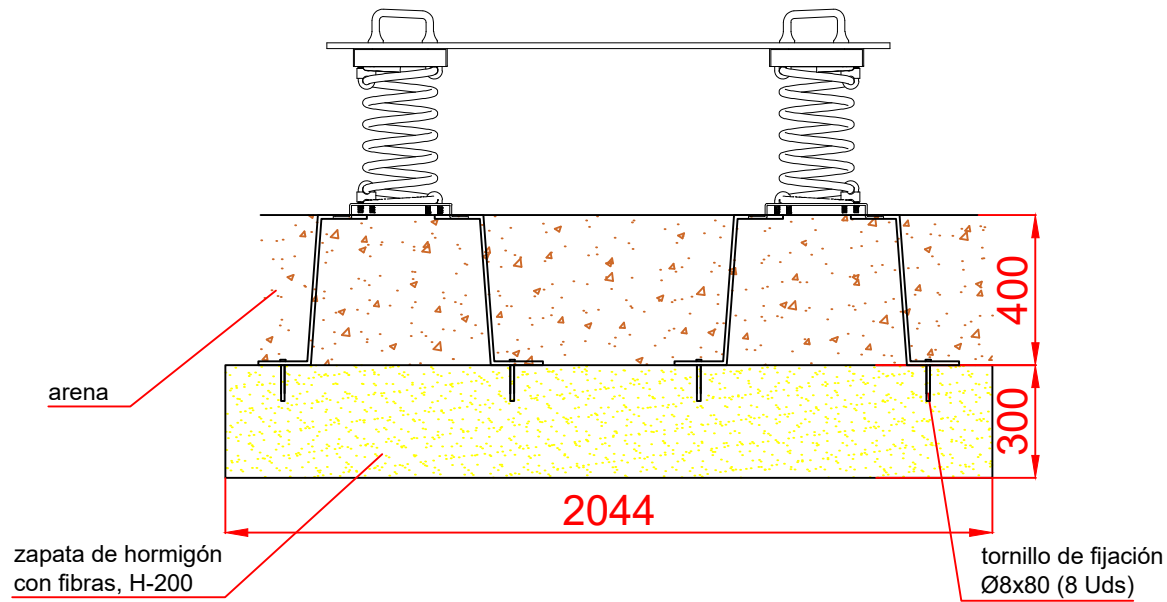

## ESQUEMA DE CIMENTACIÓN EN HORMIGÓN

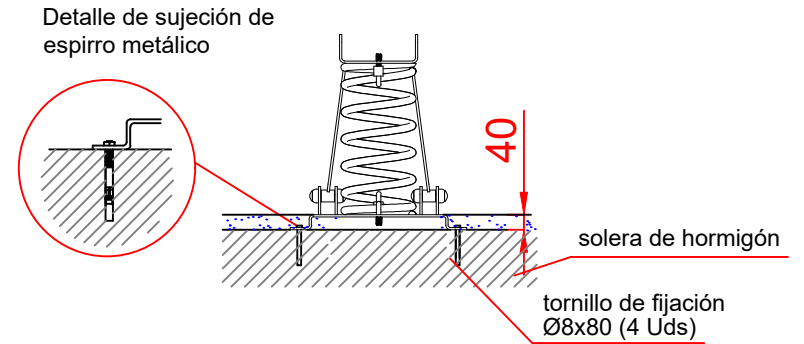

Dibujado		PLANO 2 - CIMENTACIÓN Y ANCLAJES	Ref:	BLC08
Revisado				
A probado				
Descripción:		Escala:	Nº Hoja:	
BALANCÍN GRUÑÓN			3/3	
		Fecha:	11/07/2022	